

# CFMOTO 650TK

(тип CF650-2)

Руководство пользователя



**ВНИМАТЕЛЬНО ПРОЧИТЕ ЭТО РУКОВОДСТВО!**  
В нем содержится важная информация  
по технике безопасности

# ВВЕДЕНИЕ

Благодарим Вас за выбор техники CFMOTO.

Добро пожаловать во всемирную семью владельцев нашей продукции! Мы с гордостью представляем линейку техники для многоцелевого использования, активного отдыха и спорта:

- Мотовездеходы (ATV).
- Утилитарные мотовездеходы (SSV).
- Мотоциклы.
- Скутеры.
- Туристические мотоциклы.
- Служебные транспортные средства.

Компания CFMOTO, специализирующаяся на разработке двигателей с жидкостным охлаждением, является одним из основных их производителей и поставщиков в Китае. По сравнению с двигателями воздушного охлаждения такого же объёма, двигатели с жидкостным охлаждением имеют более стабильные тепловые характеристики, являются более мощными и экономичными, а также имеют больший моторесурс.

Данный мотоцикл разработан не только для получения удовольствия от езды и путешествий, но и для работы.

Для того, чтобы эксплуатация транспортного средства была безопасной и приносила удовольствие, следуйте, пожалуйста, инструкциям и предписаниям, приведённым в настоящем Руководстве. В нём изложены минимальные требования, соблюдение которых позволит поддерживать технику в исправном состоянии. Вся информация, касающаяся ремонта техники CFMOTO, имеется в технических публикациях, которыми снабжены сервисные центры официальных дилеров.

Наши официальные дилеры являются специалистами по продукции CFMOTO и готовы удовлетворить все Ваши претензии и обслужить Вашу технику наилучшим образом. При возникновении каких-либо вопросов, пожалуйста, обращайтесь к авторизованному дилеру.

Не забывайте о необходимости проверки систем мотоцикла перед каждым использованием. Регулярное обслуживание — это залог безопасной эксплуатации. Данное Руководство является неотъемлемой частью транспортного средства и должно передаваться новому владельцу при продаже.

Желаем Вам многих тысяч километров приятной и безопасной езды!

## **ПРЕДУПРЕЖДАЮЩИЕ НАКЛЕЙКИ**

Перед первой поездкой обязательно прочитайте все предупреждающие наклейки на корпусе мотоцикла и в дальнейшем всегда следуйте приведённым в них рекомендациям.

## ВАЖНАЯ ИНФОРМАЦИЯ ПО БЕЗОПАСНОСТИ

Ваша безопасность и безопасность окружающих — это чрезвычайно важный фактор эксплуатации мотоцикла. Вы должны подходить к эксплуатации с большой ответственностью. В этом Руководстве приведены рекомендации, которые должны помочь Вам в принятии разумных решений по вопросам безопасности, эксплуатации и технического обслуживания. Основные рекомендации продублированы в наклейках, расположенных на корпусе мотоцикла.

### ПРЕДУПРЕЖДЕНИЕ

Предупреждение указывает на потенциальную опасность, которая может стать причиной получения серьезной травмы или гибели.

### ОСТОРОЖНО

Указывает на потенциальную опасность, которая может привести к повреждению транспортного средства.

### ПРИМЕЧАНИЕ

Указывает на потенциальную опасность, которая может привести к повреждению транспортного средства.

## ВАЖНАЯ ИНФОРМАЦИЯ ПО БЕЗОПАСНОСТИ

### ПРИМЕЧАНИЕ

**К управлению мотоциклом допускаются лица, имеющие достаточный навык и водительское удостоверение с открытой категорией «А». Кроме этого, необходимо соблюдать приведённые ниже рекомендации.**

Не вносите в конструкцию мотоцикла изменения, не согласованные с производителем. Любая «модернизация» мотоцикла или его электрических компонентов приведёт не только к изменению функционирования его систем, параметров эмиссии выхлопных газов и шума, но и к прекращению гарантийных обязательств.

При эксплуатации мотоцикла не нарушайте требования действующего законодательства и Правила дорожного движения.

Вся приводимая в настоящем Руководстве информация основана на последних данных, доступных на момент разработки этого документа. CFMOTO оставляет за собой право вносить любые изменения в продукцию без предварительного уведомления и каких-либо связанных с этим обязательств.

# ОГЛАВЛЕНИЕ

ВВЕДЕНИЕ .....	3
ПРЕДУПРЕЖДАЮЩИЕ НАКЛЕЙКИ .....	4
ВАЖНАЯ ИНФОРМАЦИЯ ПО БЕЗОПАСНОСТИ .....	5
ИДЕНТИФИКАЦИОННЫЕ НОМЕРА ТРАНСПОРТНОГО СРЕДСТВА И ДВИГАТЕЛЯ .....	8
ТЕХНИЧЕСКИЕ ХАРАКТЕРИСТИКИ.....	9
ЭЛЕМЕНТЫ УПРАВЛЕНИЯ.....	12
РАСПОЛОЖЕНИЕ КОМПОНЕНТОВ.....	15
ОБЩАЯ ИНФОРМАЦИЯ.....	18
ОБКАТКА .....	31
ЭКСПЛУАТАЦИЯ МОТОЦИКЛА .....	32
ПРОВЕРКИ, ПРОВОДИМЫЕ ПЕРЕД ПОЕЗДКОЙ.....	43
ТЕХНИЧЕСКОЕ ОБСЛУЖИВАНИЕ .....	46
УХОД ЗА МОТОЦИКЛОМ.....	86
ХРАНЕНИЕ.....	89
ПОИСК И УСТРАНЕНИЕ НЕИСПРАВНОСТЕЙ.....	91

# ИДЕНТИФИКАЦИОННЫЕ НОМЕРА ТРАНСПОРТНОГО СРЕДСТВА И ДВИГАТЕЛЯ

Запишите идентификационные номера транспортного средства и двигателя, см. рис. ниже. Храните запасной ключ в надёжном месте. По образцу имеющегося у Вас ключа можно изготовить дубликат. Если Вы потеряете оба ключа, то потребуются замена замков зажигания, заправочной горловины, сиденья и боковых кофров. Все эти замки открываются одним и тем же ключом.

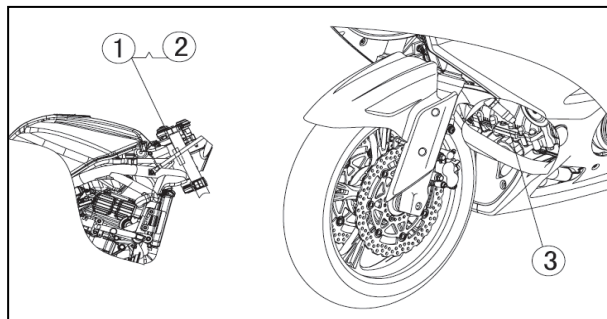

- ① Идентификационный номер транспортного средства: \_\_\_\_\_
- ② Номер модели транспортного средства: \_\_\_\_\_
- ③ Серийный номер двигателя: \_\_\_\_\_

## ТЕХНИЧЕСКИЕ ХАРАКТЕРИСТИКИ

<b>Эксплуатационные характеристики</b>	
Максимальная мощность, л.с./кВт (об/мин)	71/52 (8500)
Максимальный крутящий момент, Нм (об/мин)	62 (7000)
Минимальный радиус разворота, м	2,7
<b>Массогабаритные показатели</b>	
Длина, мм	2145
Ширина, мм	820
Высота, мм	1210
Колесная база, мм	1415
Дорожный просвет, мм	140
Снаряжённая масса, кг	220
<b>Двигатель</b>	
Тип	двухцилиндровый, рядный, 4-тактный, с двумя распределительными валами верхнего расположения, 8 клапанов, жидкостное охлаждение
Рабочий объем, куб. см.	649,3
Диаметр цилиндра×ход поршня, мм	83×60
Степень сжатия	11,3:1
Система запуска	электрический стартер
Количество цилиндров	2
Порядок работы цилиндров	слева-направо (1–2)
Система подачи топлива	система подачи топлива с электронным управлением (EFI)
Система зажигания	ECU



## ТЕХНИЧЕСКИЕ ХАРАКТЕРИСТИКИ

<b>Двигатель</b>	
Угол опережения зажигания, ° (об/мин) Динамический угол опережения зажигания, ° (об/мин)	10° (1300) до 35° (6000)
Свеча зажигания	CR8EI
Система смазки	под давлением («полусухой» картер)
Моторное масло Тип Объем, л	SAE 15W-40/API SG 2,6
Объем охлаждающей жидкости, л	1,7
Объем расширительного бачка системы охлаждения, мл	между метками 283-584
<b>Трансмиссия</b>	
Коробка передач	6-ступенчатая
Сцепление	многодисковое, работающее в масляной ванне
Привод	цепной
Передаточное отношение коленвал/КПП	2,095
Передаточное отношение цепной передачи	3,067
Общее передаточное отношение	5,47 (на высшей передаче)

## ТЕХНИЧЕСКИЕ ХАРАКТЕРИСТИКИ

<b>Трансмиссия</b>		
Передаточное отношение	1-я	2,353
	2-я	1,714
	3-я	1,333
	4-я	1,111
	5-я	0,966
	6-я	0,852
<b>Рама</b>		
Угол продольного наклона поворотной оси	24,5°	
Размер шин	Передняя	120/70 ZR17 (58W)
	Задняя	160/60 ZR17 (69W)
Размер колёсного диска	Передний	3,50×17
	Задний	4,50×17
Ёмкость топливного бака, л	17,5	
<b>Электрооборудование</b>		
Аккумуляторная батарея, В/А·ч	12/10	
Фары	2×35 Вт (H8/12 В)	
Задний фонарь/стоп-сигнал	светодиодный	

## ЭЛЕМЕНТЫ УПРАВЛЕНИЯ

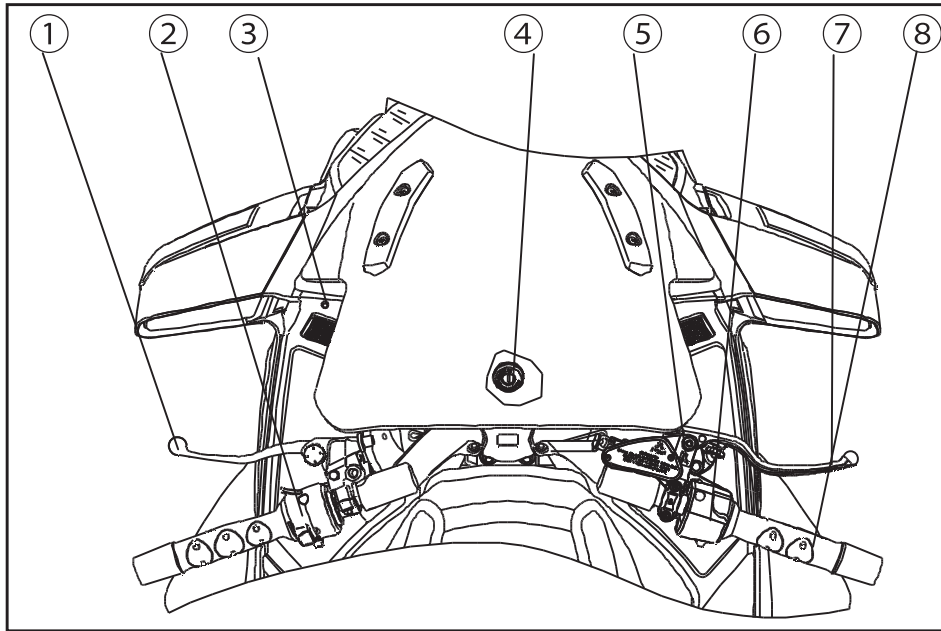

1. Рычаг сцепления
2. Левый комбинированный переключатель
3. Комбинация приборов
4. Замок зажигания/блокировка руля

5. Компенсационный бачок переднего тормоза
6. Правый комбинированный переключатель
7. Рычаг переднего тормоза
8. Рукоятка дроссельной заслонки

## ЭЛЕМЕНТЫ УПРАВЛЕНИЯ

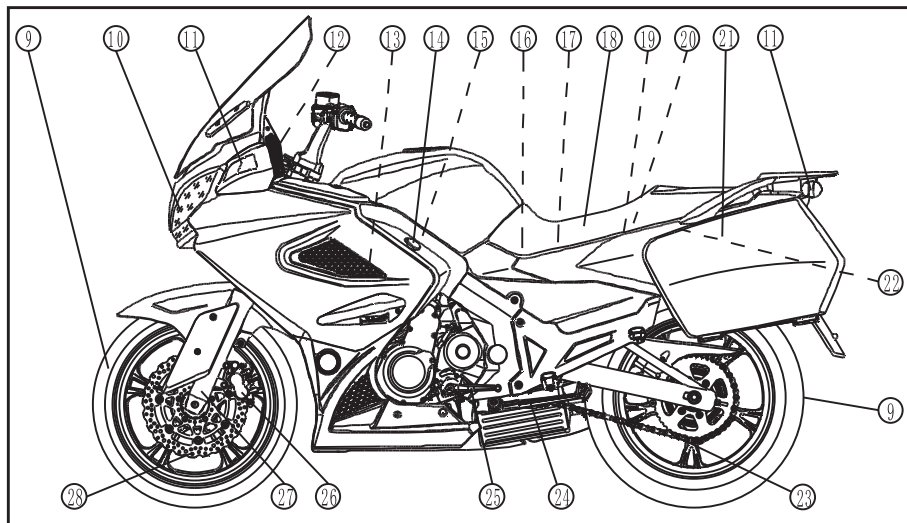

9. Переднее колесо

10. Фара

11. Указатель поворота

12. Комбинация приборов

13. Свеча зажигания

14. Электрическая розетка  
(12 В, постоянный ток)

15. Воздушный фильтр

16. Главный предохранитель

17. Аккумуляторная батарея

18. Сиденье

19. Компенсационный бачок заднего  
тормоза

20. Комплект инструментов/багаж-  
ное отделение

21. Боковой багажный кофр

22. Замок сиденья

23. Приводная цепь

24. Подставка

25. Рычаг переключения

26. Передний тормозной механизм

27. Передняя вилка

28. Передний тормозной диск

## ЭЛЕМЕНТЫ УПРАВЛЕНИЯ

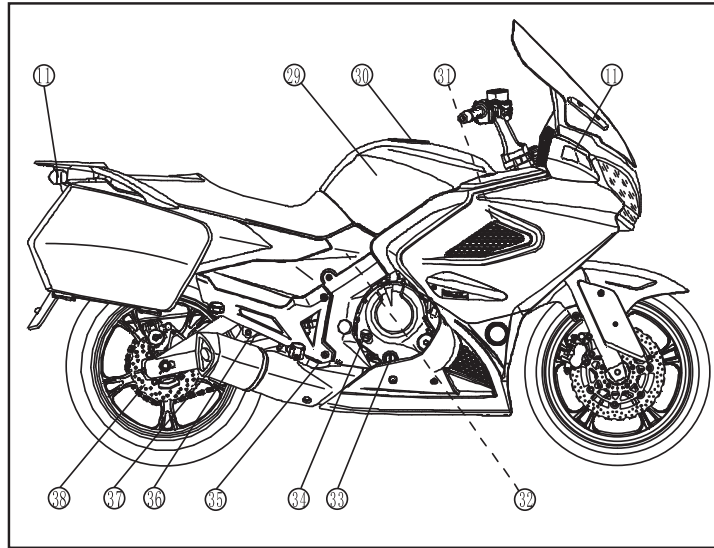

29. Топливный бак

30. Крышка топливного бака

31. Расширительный бачок

32. Кулачковый регулятор предва-  
рительного натяжения пружины  
амортизатора

33. Маслоизмерительный щуп

34. Пробка маслоналивного отверстия

35. Рычаг заднего тормоза

36. Выключатель стоп-сигнала задне-  
го тормоза

37. Задний амортизатор

38. Задний тормозной диск

## РАСПОЛОЖЕНИЕ КОМПОНЕНТОВ

### ПРЕДУПРЕЖДЕНИЕ

Неправильная загрузка, нарушение правил установки и эксплуатации дополнительного оборудования, внесение изменений в конструкцию мотоцикла может оказывать неблагоприятное влияние на безопасность движения. Прежде чем начать движение на мотоцикле, убедитесь, что максимально допустимая нагрузка на него не превышена, а также следуйте приведённым ниже инструкциям и рекомендациям.

Используйте только оригинальные запасные части и дополнительное оборудование CFMOTO. Использование неоригинальных запасных частей или нерекондованного дополнительного оборудования, неверная установка или нарушение правил эксплуатации дополнительного оборудования или внесение изменений в конструкцию мотоцикла приведет к отказу производителя от гарантийных обязательств, может неблагоприятно сказаться на эксплуатационных характеристиках транспортного средства, а также может противоречить требованиям действующего законодательства. При выборе запасных частей и дополнительного оборудования, а также при перевозке грузов необходимо помнить, что вы несёте персональную ответственность не только за свою безопасность, но и за безопасность окружающих.

### ПРЕДУПРЕЖДЕНИЕ

Оригинальные запасные части и дополнительное оборудование CFMOTO специально сконструировано для использования на мотоциклах CFMOTO — поэтому мы настоятельно рекомендуем использовать только оригинальные запасные части и дополнительное оборудование CFMOTO.

Принимая во внимание то, что мотоцикл очень чувствителен к изменению веса перевозимых грузов, а также к изменению воздействующих на него аэродинамических сил, необходимо проявлять особую осторожность при перевозке пассажира и грузов и/или при выборе и установке дополнительного оборудования.

## РАСПОЛОЖЕНИЕ КОМПОНЕНТОВ

### **Важная информация, с которой необходимо ознакомиться, прежде чем приступить к эксплуатации мотоцикла**

1. Водитель и/или пассажир должны ознакомиться с принципом действия и правилами эксплуатации мотоцикла. Пассажир может затруднить управление мотоциклом, занимая неправильное положение при прохождении поворотов или неожиданно перемещаясь. Поэтому крайне важно, чтобы во время движения пассажир оставался на своём месте и не совершал резких движений, в противном случае возможна потеря контроля над мотоциклом. Перевозка животных на мотоцикле не допускается.
2. Перед поездкой необходимо проинструктировать пассажира и предупредить его о том, что во время движения его ноги должны находиться на подножках, а руками следует держаться за специальные поручни. Не допускается перевозка пассажира, рост которого не позволяет ему надёжно опираться на подножки.
3. В целях улучшения устойчивости мотоцикла размещайте и закрепляйте груз как можно ниже. Груз должен быть равномерно распределён по обеим сторонам мотоцикла. Избегайте перевозки грузов, которые выходят за задние габариты мотоцикла.
4. Перевозимый груз должен быть надёжно закреплён. Во время движения он не должен перемещаться. Как можно чаще проверяйте надёжность крепления перевозимого груза.
5. Не перевозите слишком тяжёлые или объёмные предметы на багажной площадке. Она сконструирована для перевозки лёгких предметов — перегрузка может оказывать неблагоприятное воздействие на управляемость в результате перераспределения веса и изменения аэродинамических сил.
6. Не устанавливайте дополнительное оборудование или не перевозите груз, если это может ухудшить эксплуатационные характеристики мотоцикла. Убедитесь, что видимость световых приборов не ограничена, дождевой просвет не уменьшен, эффективность тормозной системы не снижена, доступ к органам управления не затруднён, ход колёс и перемещение вилки не ограничены, и, кроме этого, не происходит нарушение функционирования других систем мотоцикла.

## РАСПОЛОЖЕНИЕ КОМПОНЕНТОВ

7. Груз, закреплённый на руле или передней вилке, затруднит управление мотоциклом и может стать причиной снижения безопасности движения.
8. Обтекатель, ветровое стекло, спинка сиденья и другие крупные предметы могут значительно ухудшать устойчивость и управляемость мотоцикла. Не столько из-за значительного веса, сколько в результате аэродинамического сопротивления, создаваемого их поверхностями во время движения. Неверно сконструированные или неправильно установленные компоненты могут снижать безопасность движения.
9. Данный мотоцикл не может быть переделан в трицикл и использоваться для буксировки прицепа или других транспортных средств. Компания CFMOTO не принимает на себя никакой ответственности за результаты такого неправильного использования мотоцикла. Более того, никакие неблагоприятные воздействия на компоненты мотоцикла, вызванные использованием нерекомендованного дополнительного оборудования, не будут устраняться в рамках гарантийного обслуживания.

**Максимально допустимая нагрузка:** вес водителя, пассажира, перевозимого груза и дополнительного оборудования не должен превышать 180 кг.



# ОБЩАЯ ИНФОРМАЦИЯ

## Панель приборов

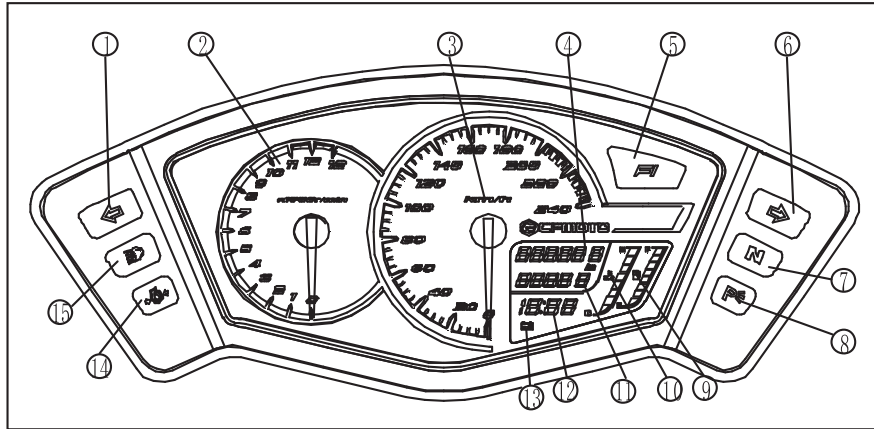

- |  |  |  |
|--|--|--|
| 1. Сигнальная лампа левых указателей поворота                    | 6. Сигнальная лампа левых указателей поворота  | 11. Счётчик пробега                            |
| 2. Тахометр  | 7. Сигнальная лампа нейтрали                   | 12. Электронные часы                           |
| 3. Спидометр   | 8. Сигнальная лампа боковой опоры              | 13. Индикатор низкого напряжения бортовой сети |
| 4. Одометр   | 9. Индикатор уровня топлива                    | 14. Сигнальная лампа низкого давления масла    |
| 5. Сигнальная лампа неисправностей системы управления двигателем | 10. Индикатор температуры охлаждающей жидкости | 15. Сигнальная лампа дальнего света фар        |

### 1. Сигнальная лампа левых указателей поворота

Когда переключатель указателей поворотов нажат в положение «», мигает сигнальная лампа левых указателей поворота.

# ОБЩАЯ ИНФОРМАЦИЯ

## 2. Тахометр

Тахометр отображает частоту вращения коленчатого вала двигателя. В правой части тахометра располагается сектор красного цвета. Когда стрелка тахометра находится в красном секторе тахометра, частота вращения коленчатого вала двигателя превышает максимально допустимое значение и эксплуатационные характеристики двигателя далеки от оптимальных.

Когда ключ в замке зажигания поворачивается в положение «», стрелка тахометра доходит до конца шкалы и возвращается в исходную точку, это позволяет убедиться в нормальном функционировании тахометра. Если тахометр неисправен, обратитесь к авторизованному дилеру для проверки CFMOTO.

### ОСТОРОЖНО

**Стрелка тахометра не должна заходить в красный сектор шкалы. В противном случае двигатель работает с перегрузками и возможны его серьёзные повреждения.**

## 3. Спидометр

Спидометр располагается в правой части комбинации приборов — он служит для отображения скорости движения транспортного средства.

## 4. Одометр

Одометр отображает общее пройденное мотоциклом расстояние в километрах или милях.

## 5. Индикатор неисправностей системы управления двигателем

Начинает мигать в случае обнаружения каких-либо неисправностей системы управления двигателем.

## 6. Сигнальная лампа правых указателей поворота

Когда переключатель указателей поворотов находится в положении «» сигнальная лампа указателей правого поворота мигает.

## ОБЩАЯ ИНФОРМАЦИЯ

### 7. Сигнальная лампа нейтрали

Загорается, когда коробка переключения передач находится в нейтральном положении.

### 8. Сигнальная лампа боковой опоры

Когда ключ в замке зажигания находится в положении «( )» и мотоцикл установлен на боковую опору, загорается данный индикатор.

### 9. Указатель уровня топлива

Отображает остаток топлива в баке. «F» — топливный бак полон (17 л). «E» — указывает на то, что в топливном баке осталось менее 4-х литров топлива, пожалуйста, незамедлительно заправьте топливный бак топливом.

### 10. Указатель температуры двигателя

Когда указатель температуры находится в зоне «С», температура охлаждающей жидкости в норме. Если указатель температуры переходит в зону «Н», значит температура охлаждающей жидкости слишком высокая. Если загорелась сигнальная лампа, остановите двигатель и, после того как он остынет, проверьте уровень охлаждающей жидкости в расширительном бачке или обратитесь за консультацией к авторизованному дилеру.

#### ОСТОРОЖНО

**Если контрольная лампа температуры двигателя мигает, остановите двигатель. Продолжительная эксплуатация двигателя в таких условиях может стать причиной его повреждения в результате перегрева.**

### 11. Счётчик пробега

Кратковременно нажмите кнопку — показания счётчика пробега начнут мигать. Если вы хотите сбросить показания, нажмите и удерживайте кнопку.

## ОБЩАЯ ИНФОРМАЦИЯ

### 12. Электронные часы

Нажмите и удерживайте кнопку, чтобы установить часы. Когда показания в позиции «часы» мигают, нажимайте кнопку для их изменения. Установите минуты аналогичным образом.



### 14. Сигнальная лампа низкого давления масла

Если частота вращения двигателя превышает 1000 об/мин и давление масла в системе смазки ниже 0,8 МПа загорается данная контрольная лампа.

#### ОСТОРОЖНО

**Если контрольная лампа аварийного давления масла мигает, остановите двигатель, проверьте и, при необходимости, доведите уровень масла до нормы. Если контрольная лампа аварийного давления масла мигает на не прогретом двигателе и уровень масла в норме, незамедлительно обратитесь к авторизованному дилеру для диагностики. Работа двигателя без проведения необходимой диагностики может привести к серьёзным повреждениям.**

### 15. Сигнальная лампа дальнего света фар

Когда переключатель световых приборов находится в положении «», а переключатель света фары — в положении «», горит индикатор дальнего света фар.

#### Ключ



Может использоваться для замка зажигания/блокировки руля, отпирания замка сиденья, крышки топливного бака и багажных кофров. Не теряйте ключ! Снимите запасной ключ и храните его в надёжном месте. Если основной и запасной ключи утеряны, обратитесь к авторизованному дилеру.

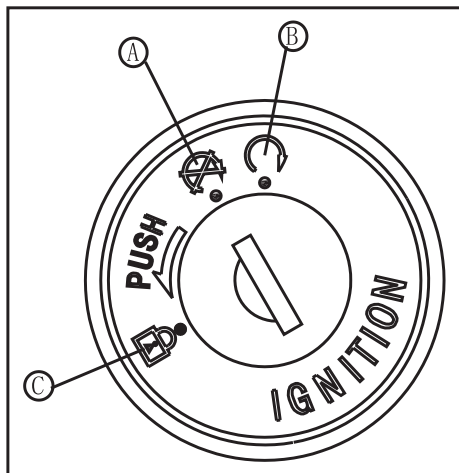

## ОБЩАЯ ИНФОРМАЦИЯ



- A. Выключено
- B. Включено
- C. Блокировка руля

### Замок зажигания/блокировка руля

Замок зажигания может занимать одно из трёх фиксированных положений: «», «», «».

-  Двигатель не может быть запущен. Электрооборудование отключено.
-  Двигатель может быть запущен. Электрооборудование находится под напряжением.
-  Руль заблокирован. Электрооборудование отключено.

### ПРИМЕЧАНИЕ

Когда ключ в замке зажигания находится в положении «», могут использоваться все световые приборы. Когда включена фара, лучше запустить двигатель, в противном случае возможен разряд и даже выход аккумуляторной батареи из строя.

# ОБЩАЯ ИНФОРМАЦИЯ

## Правый комбинированный переключатель

### 1. Выключатель двигателя

Перед запуском двигателя необходимо установить ключ в замке зажигания и выключатель двигателя в положение «☾».

Выключатель двигателя необходимо использовать для экстренной остановки двигателя. Если необходимо срочно остановить двигатель, переведите выключатель двигателя в соответствующее положение.

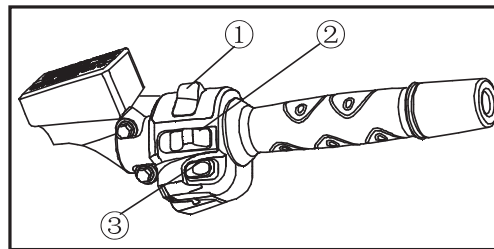

1. Выключатель двигателя
2. Выключатель световых приборов
3. Кнопка запуска двигателя

### ПРИМЕЧАНИЕ

Несмотря на то, что данный выключатель используется для остановки двигателя, он не отключает электрооборудование мотоцикла. В обычных условиях для остановки двигателя следует использовать замок зажигания.

### 2. Переключатель световых приборов

Переключатель световых приборов может занимать одно из трёх фиксированных положений: «☾☽», «●», «☼».



Когда переключатель света фар находится в этом положении, фара, габаритные огни, задний фонарь и подсветка комбинации приборов могут быть включены.



Когда переключатель света фар находится в этом положении, габаритные огни, задний фонарь и подсветка комбинации приборов могут быть включены.



Когда переключатель света фар находится в этом положении, фара, габаритные огни, задний фонарь и подсветка комбинации приборов выключены.

# ОБЩАЯ ИНФОРМАЦИЯ

## 3. Кнопка запуска двигателя

Когда ключ в замке зажигания и выключатель двигателя находятся в положении «○», а коробка передач находится в нейтральном положении, нажмите данную кнопку (см. рис. на стр. 23), чтобы запустить двигатель.

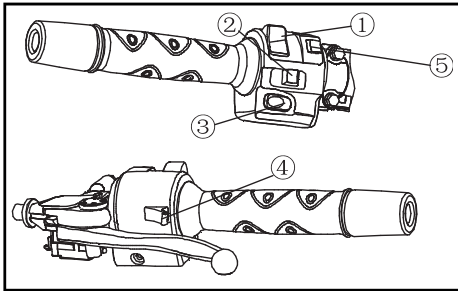

1. Переключатель света фар
2. Переключатель указателей поворота
3. Кнопка включения звукового сигнала
4. Кнопка кратковременного включения дальнего света
5. Выключатель аварийной сигнализации

## Левый комбинированный переключатель

### 1. Переключатель света фар

Переключатель света фар может занимать одно из двух фиксированных положений: «≡○», «≡○».

☰○ Когда переключатель света фар находится в этом положении, а переключатель световых приборов установлен в положение «☼☼», включён дальний свет фар и соответствующий индикатор.

☷○ Когда переключатель света фар находится в этом положении, а выключатель световых приборов — в положении «☼☼», горит ближний свет фар.

### 2. Переключатель указателей поворота

Переключатель указателей поворота может занимать одно из трёх фиксированных положений: «←☐», «●», «☐→».

←☐ Когда переключатель указателей поворота переводится в это положение, включаются указатели левого поворота и соответствующая сигнальная лампа комбинации приборов.

● Когда переключатель указателей поворота находится в этом положении, указатели поворотов выключены.

☐→ Когда переключатель указателей поворота переводится в это положение, включаются указатели левого поворота и соответствующая сигнальная лампа комбинации приборов.

## ОБЩАЯ ИНФОРМАЦИЯ

### 3. Кнопка включения звукового сигнала

При нажатии данной кнопки включается звуковой сигнал.

### 4. Кнопка кратковременного включения дальнего света фар

При нажатии данной кнопки происходит кратковременное включение дальнего света фар — это необходимо, например, для подачи сигналов другим участникам движения. При отпускании данной кнопки дальний свет фар отключается.

### 5. Кнопка включения аварийной сигнализации



При нажатии данной кнопки начинают мигать все указатели поворотов — это необходимо для того, чтобы обозначить своё местоположение для других участников движения, например, в случае дорожно-транспортного происшествия.

#### ОСТОРОЖНО

**Если продолжительность функционирования аварийной сигнализации превышает 30 минут, возможен полный разряд аккумуляторной батареи.**



## ОБЩАЯ ИНФОРМАЦИЯ

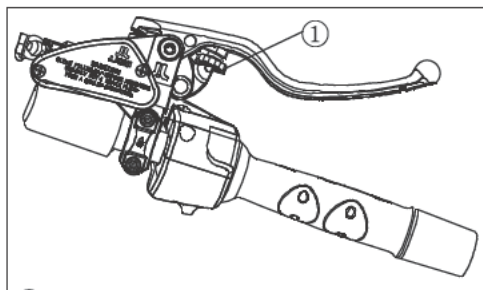

1. Регулировочный элемент

### Регулировка рычага тормоза/сцепления

Предусмотрена возможность регулировки как рычага тормоза, так и рычага сцепления. Положение рычага в отпущенном состоянии может быть изменено, чтобы облегчить нажатие на него.

Нажмите рычаг вперёд и вращайте регулировочный элемент.

Диапазон регулировки, мм
103–118

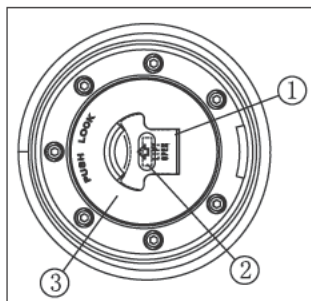

1. Крышка замочной скважины
2. Замочная скважина
3. Крышка топливного бака

### Крышка топливного бака

Чтобы открыть крышку топливного бака, потяните крышку замочной скважины вверх, вставьте ключ и поверните его вправо.

Чтобы закрыть крышку, вставьте ключ и нажмите на нее. Повернув ключ влево, извлеките его из крышки топливного бака.

#### ПРИМЕЧАНИЕ

Крышка топливного бака не может быть закрыта, когда ключ не вставлен в её замок, а ключ не может быть извлечён, пока крышка не закрыта правильно. Не нажимайте на ключ, чтобы закрыть крышку, в противном случае ее невозможно будет закрыть.

## ОБЩАЯ ИНФОРМАЦИЯ

### Топливный бак

Не допускайте разлива топлива на топливный бак, если это произошло, незамедлительно удалите все подтеки топлива.

#### **⚠ ПРЕДУПРЕЖДЕНИЕ**

Бензин является легковоспламеняемым и, при определенных условиях, взрывоопасным веществом. Во время заправки топлива ключ в замке зажигания должен находиться в положении «OFF».

Не курите! Убедитесь, что в месте заправки обеспечена хорошая вентиляция и отсутствуют источники искр и открытого огня. Уровень топлива не должен подниматься до заправочной горловины. После заправки убедитесь, что крышка топливного бака надёжно закрыта.

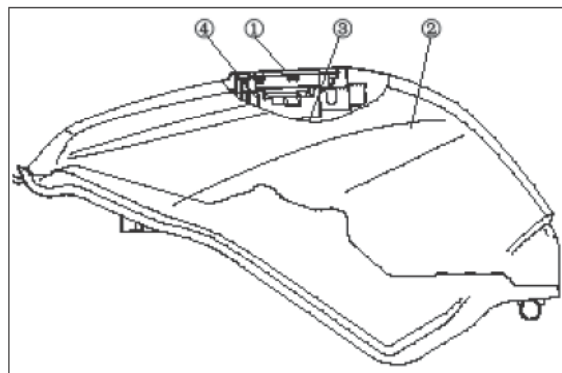

1. Крышка топливного бака
2. Топливный бак
3. Максимальный уровень
4. Заливная горловина

### Требования к топливу

Мотоцикл сконструирован для использования только неэтилированного бензина с октановым числом 98.

#### **ОСТОРОЖНО**

Использование этилированного топлива не допускается — это может привести к выходу из строя каталитического нейтрализатора.

## ОБЩАЯ ИНФОРМАЦИЯ

### Октановое число топлива

Октановое число характеризует детонационную стойкость топлива. Как правило указывается октановое число, определённое по исследовательскому методу (Research Octane Number, RON). Чем выше октановое число, тем лучше детонационная стойкость топлива. Используйте бензин с октановым числом не ниже 98.

#### ПРИМЕЧАНИЕ

Если в ходе эксплуатации в двигателе возникает детонация, используйте топливо другого производителя или бензин с более высоким октановым числом. Использование этилированного бензина не допускается.

### Подставка

Мотоцикл оборудован боковой подставкой.

#### ПРИМЕЧАНИЕ

При использовании боковой подставки поверните руль влево. Полностью поднимите боковую подставку, прежде чем начать движение. Мотоцикл оборудован датчиком боковой подставки. Данный датчик не позволяет запустить двигатель при включённой передаче и опущенной боковой подставке.

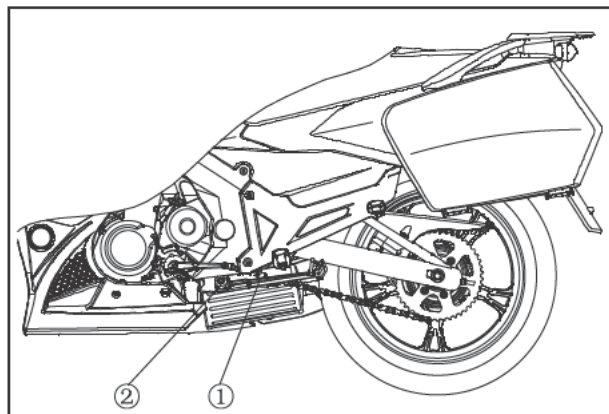

1. Подставка
2. Датчик подставки

### Замки боковых багажных кофров, замок сиденья

#### Боковой кофр

Вставьте ключ от замка зажигания в замок бокового багажного кофра и поверните его по часовой стрелке. Потяните рукоятку и откройте крышку бокового кофра.

## ОБЩАЯ ИНФОРМАЦИЯ

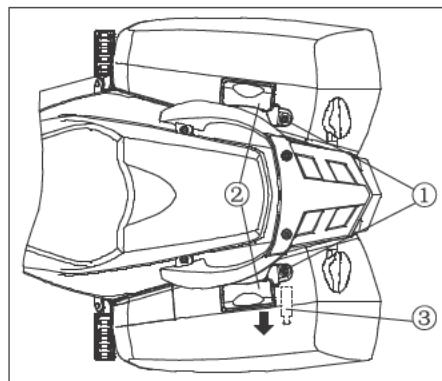

1. Замок бокового кофра
2. Ручятка бокового кофра
3. Рычаг блокировки сиденья

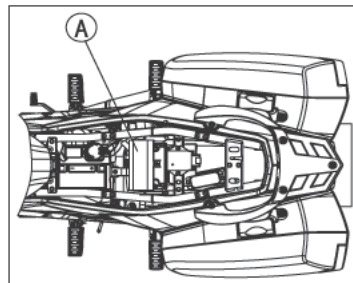

1. Комплект инструментов

### Замок сиденья

После открывания бокового кофра, потяните рычаг блокировки, см. рис. Теперь вы можете поднять сиденье.

### Вещевые ящики

В передней части мотоцикла располагаются два вещевых ящика (см. рис. справа), предназначенных для хранения мелких предметов. Левый вещевой ящик оборудован замком, а правый — закрывается на защёлку.



Чтобы открыть левый вещевой ящик, вставьте ключ от замка зажигания в его замок

и поверните его по часовой стрелке, затем откройте крышку вещевого ящика.

В правом вещевом ящике замок отсутствует — вы можете просто открыть его без использования ключа.

### Комплект инструментов

Комплект инструментов хранится под передним сиденьем. Вы можете получить доступ к нему, когда откроете переднее сиденье.

Этот комплект может быть полезен при проведении простых операций технического обслуживания или регулировочных операций.

# ОБЩАЯ ИНФОРМАЦИЯ

## Зеркала заднего вида

### Регулировка зеркал заднего вида

Отрегулируйте зеркала заднего вида, осторожно перемещая отражающий элемент. Операции регулировки правого и левого зеркал аналогичны.

#### ОСТОРОЖНО

При регулировке зеркал заднего вида не прикладывайте чрезмерных усилий, в противном случае возможно повреждение отражающих элементов.

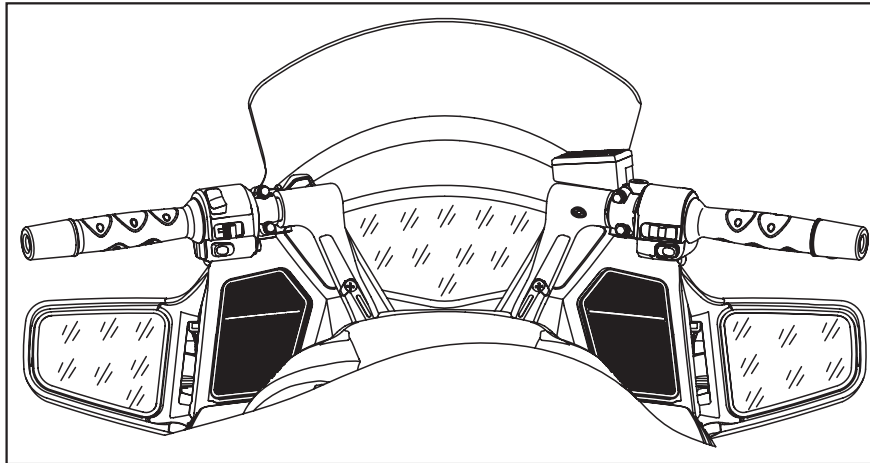

## ОБКАТКА

Период обкатки составляет первые 1500 километров пробега. В течение этого срока необходимо выполнять следующие рекомендации.

В приведённой ниже таблице указана максимальная частота вращения коленчатого вала двигателя в период обкатки.

Пробег, км	Максимальная частота вращения коленчатого вала двигателя, об/мин
0–800	4000
800–1500	6000

- Не начинайте движение и не допускайте резкого увеличения частоты вращения коленчатого вала двигателя сразу после запуска, даже если двигатель уже прогрет. Дайте двигателю поработать 2–3 минуты на оборотах холостого хода, чтобы масло успело поступить ко всем его компонентам.
- Не допускайте резкого увеличения частоты вращения коленчатого вала двигателя, когда коробка передач находится в нейтральном положении.



### ПРЕДУПРЕЖДЕНИЕ

**Возможна пробуксовка новых шин, что может стать причиной потери контроля над мотоциклом и получения травм. Для полной обкатки новых шин необходим пробег 1500 км. Во время обкатки избегайте резких ускорений и экстренных замедлений, а также агрессивного выполнения манёвров.**



После первых 1000 км пробега очень важно выполнить первое техническое обслуживание у авторизованного дилера CFMOTO.

# ЭКСПЛУАТАЦИЯ МОТОЦИКЛА

## Запуск двигателя

- Убедитесь, что выключатель двигателя установлен в положение «».
- Поверните ключ в замке зажигания в положение «».
- Убедитесь, что коробка переключения передач находится в нейтрали.

### ПРИМЕЧАНИЕ

Данный мотоцикл оборудован датчиком опрокидывания (также иногда называемым датчиком падения), который автоматически останавливает двигатель в случае падения мотоцикла, при этом на панели приборов начинает мигать датчик неисправности системы управления двигателем. После того, как мотоцикл будет установлен в вертикальное положение, сначала поверните ключ в положение «», а затем в положение «», прежде чем вновь запустить двигатель.

### ОСТОРОЖНО

Не удерживайте кнопку запуска двигателя в нажатом положении более 5 секунд, в противном случае возможен перегрев стартера и интенсивный разряд аккумуляторной батареи. Между попытками запуска выдерживайте паузу 15 секунд, чтобы дать возможность стартеру остыть.

### ПРИМЕЧАНИЕ

Двигатель мотоцикла не может быть запущен, пока включена передача и опущена подставка. Однако, если в такой ситуации полностью выжать рычаг сцепления, то двигатель можно запустить даже при условии, что подставка полностью опущена.

### ОСТОРОЖНО

Не позволяйте двигателю продолжительное время (более 5 минут) работать на оборотах холостого хода, в противном случае возможен его перегрев и повреждение.

## ЭКСПЛУАТАЦИЯ МОТОЦИКЛА

### Запуск двигателя от внешнего источника

Если аккумуляторная батарея мотоцикла разряжена, её необходимо снять и зарядить. Если в данный момент это невозможно, то можно запустить двигатель от другой аккумуляторной батареи или специального пуско-зарядного устройства.

#### **⚠ ПРЕДУПРЕЖДЕНИЕ**

При зарядке аккумуляторная батарея выделяет водород, который пожаро- и, при определённых обстоятельствах, взрывоопасен. Он присутствует в аккумуляторной батарее, даже если она разряжена. Держите подальше от батареи все источники огня и искр, не курите. Работая с батареей, надевайте защитные очки. В случае попадания электролита на кожу, в глаза или на одежду незамедлительно смойте его водой минимум в течение 5 минут. Немедленно обратитесь за медицинской помощью.

### Порядок подсоединения проводов

- Снимите сиденье.
- Убедитесь, что ключ в замке зажигания находится в положении «».
- Соедините положительный вывод (+) внешней аккумуляторной батареи с положительным выводом (+) аккумуляторной батареи мотоцикла.
- С помощью другого провода соедините отрицательный вывод (-) внешней аккумуляторной батареи с «массой» мотоцикла, например, с подножкой или другой неокрашенной металлической деталью. Не подключайте

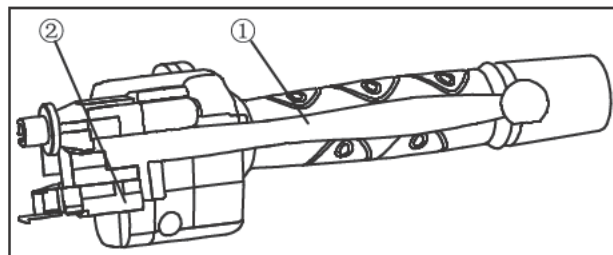

1. Рычаг сцепления
2. Датчик сцепления



## ЭКСПЛУАТАЦИЯ МОТОЦИКЛА

соединительный провод к отрицательному выводу (-) аккумуляторной батареи мотоцикла.

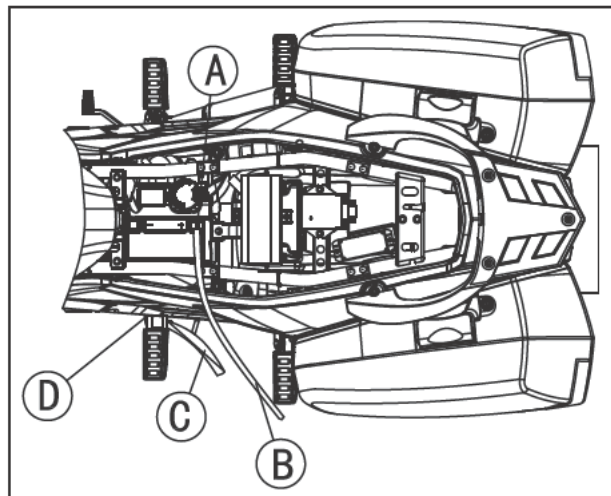

- A. Положительный вывод (+) аккумуляторной батареи мотоцикла
- B. К положительному выводу (+) внешней аккумуляторной батареи
- C. К отрицательному выводу (-) внешней аккумуляторной батареи
- D. Подножка

### **⚠ ПРЕДУПРЕЖДЕНИЕ**

Не подсоединяйте соединительный провод к компонентам системы подачи топлива — это может привести к возгоранию. Не допускайте замыкания положительного и отрицательного выводов аккумуляторной батареи. Выполняя последнее соединение, держитесь подальше от аккумуляторной батареи. Не запускайте от внешнего источника двигатель мотоцикла, аккумуляторная батарея которого замёрзла. Это может привести к взрыву. При подключении не путайте полярность, в противном случае возможен взрыв аккумуляторной батареи или серьёзные повреждения электрооборудования мотоцикла.

- Выполните обычную операцию запуска двигателя.

### **ОСТОРОЖНО**

Не допускайте непрерывной работы стартера длительностью более 5 секунд, в противном случае возможен перегрев стартера и интенсивный разряд аккумуляторной батареи. Между попытками запуска выдерживайте паузу 15 секунд, чтобы дать возможность стартеру остыть.

- После запуска двигателя, отсоедините провода. Сначала отсоедините отрицательный провод (-) от мотоцикла.
- Установите ранее снятые компоненты на место.

# ЭКСПЛУАТАЦИЯ МОТОЦИКЛА

## Начало движения

- Убедитесь, что подставка полностью поднята.
- Нажмите рычаг сцепления.
- Включите первую передачу.
- Немного откройте дроссельную заслонку и начните плавно отпускать рычаг сцепления.
- Когда сцепление начнёт включаться, чтобы начать движение, ещё немного приоткройте дроссельную заслонку, увеличив подачу топлива.

### ПРИМЕЧАНИЕ

Мотоцикл оборудован датчиком подставки. Данный датчик не позволяет запустить двигатель при включённой передаче и опущенной боковой подставке.

## Переключение передач

- Нажимая рычаг сцепления, закройте дроссельную заслонку.
- Осуществите переключение передачи с помощью рычага переключения.

### ПРЕДУПРЕЖДЕНИЕ

Не осуществляйте переключение на более низкую передачу на высокой скорости, чтобы избежать чрезмерного увеличения частоты вращения коленчатого вала двигателя. Это может не только привести к повреждению двигателя, но и вызвать проскальзывание заднего колеса, что, в свою очередь, может стать причиной дорожно-транспортного происшествия. Переключение на более низкую передачу должно выполняться при частоте вращения коленчатого вала ниже 5000 об/мин, это условие справедливо для всех передач.

- Отпуская рычаг сцепления, приоткрывайте дроссельную заслонку.

## ЭКСПЛУАТАЦИЯ МОТОЦИКЛА

### ПРИМЕЧАНИЕ

На стоянке переключайтесь на нейтраль. Поднимите рычаг переключения и переключитесь с первой передачи на нейтраль.

### Торможение

- Полностью закройте дроссельную заслонку, не выключая сцепление, таким образом двигатель поможет снизить скорость движения мотоцикла.
- Последовательно включайте более низкие передачи и, прежде чем полностью остановить мотоцикл, перейдите на первую передачу.
- При остановке мотоцикла одновременно используйте оба тормоза. Обычно передний тормоз следует нажимать немного сильнее, чем задний. Чтобы не допустить остановку двигателя, выключите сцепление.
- При торможении не допускайте блокировку колёс, в противном случае возможно проскальзывание шин. При прохождении поворотов тормозить категорически не рекомендуется. Снижайте скорость, прежде чем начать манёвр поворота.

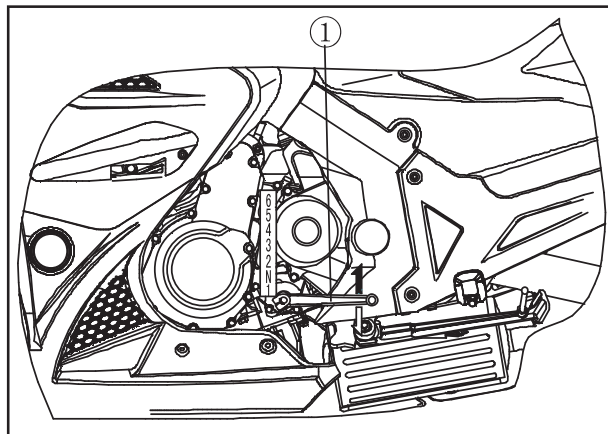

1. Рычаг переключения передач

- Экстренное торможение, несвоевременное переключение на более низкую передачу и слишком сильное нажатие рычагов тормоза может вызвать блокировку колёс. При выполнении поворота допускается лишь очень лёгкие нажатия на рычаги обоих тормозов. Снижьте скорость движения, прежде чем приступить к выполнению манёвра поворота.

## ЭКСПЛУАТАЦИЯ МОТОЦИКЛА

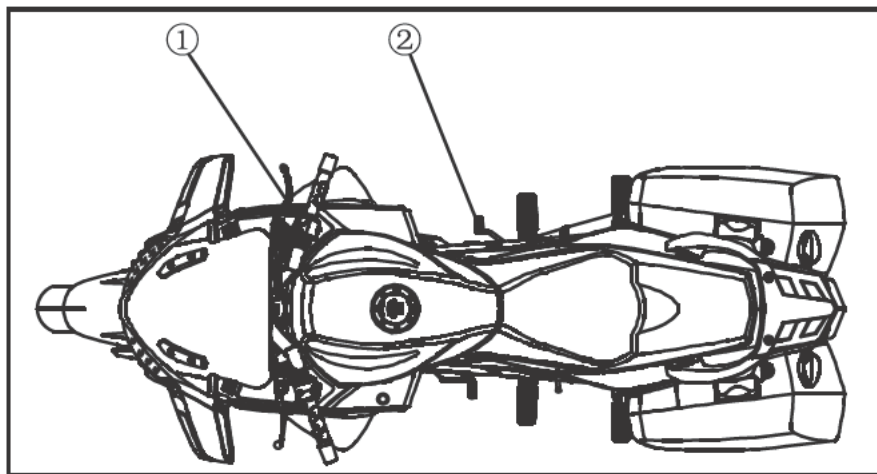



1. Рычаг переднего тормоза
2. Рычаг заднего тормоза

### Остановка двигателя

- Полностью закройте дроссельную заслонку.
- Переключитесь на нейтраль.
- Поверните ключ в замке зажигания в положение «».
- Убедившись, что мотоцикл находится на твёрдой и ровной поверхности, опустите подставку.
- Заблокируйте руль.

# ЭКСПЛУАТАЦИЯ МОТОЦИКЛА

## ПРИМЕЧАНИЕ

Мотоцикл оборудован датчиком опрокидывания, который автоматически останавливает двигатель, например, в случае падения мотоцикла — при этом начинает мигать индикатор неисправности системы управления двигателем, расположенный на комбинации приборов. После того, как мотоцикл вновь займёт вертикальное положение, прежде чем запустить двигатель, поверните ключ в замке зажигания из положения «» в положение «».

## Действия в экстренной ситуации

Ваш мотоцикл CFMOTO сконструирован и произведён для обеспечения высокого уровня безопасности и комфорта. Однако, чтобы в полной мере ощутить преимущество высочайшего инженерного и профессионального уровня специалистов компании CFMOTO, вам, как владельцу или водителю, необходимо обеспечить проведение регулярного технического обслуживания мотоцикла, познакомиться с его устройством и принципом функционирования. Непрофессиональное или несвоевременное проведение технического обслуживания может стать причиной выхода из строя различных систем мотоцикла.

В экстренной ситуации мотоцикл может быть остановлен следующим образом:

- Выключите сцепление.
- Приведите в действие рабочую тормозную систему.
- Переведите выключатель двигателя в положение «».

## ЭКСПЛУАТАЦИЯ МОТОЦИКЛА

### Стояночное положение (механическая блокировка субтрансмиссии)

- Включите нейтраль и поверните ключ в замке зажигания.
- Убедившись, что мотоцикл находится на твёрдой и ровной поверхности, опустите подставку.

#### ОСТОРОЖНО

Стоянка на мягких грунтах или наклонных поверхностях не допускается — возможно опрокидывание мотоцикла.

- Если предполагается стоянка мотоцикла в гараже или другом помещении, убедитесь, что обеспечивается хорошая вентиляция, а также в том, что мотоцикл не располагается вблизи источников открытого огня или искр.

#### ПРЕДУПРЕЖДЕНИЕ

Во время работы двигателя компоненты системы выпуска отработавших газов разогреваются до очень высоких температур и остаются горячими достаточно продолжительное время после остановки двигателя. Это, при определённых условиях, может стать причиной возгорания и привести к получению серьёзных травм и причинению материального ущерба.

Не останавливайте мотоцикл с работающим двигателем в местах, где легковоспламеняющиеся материалы, например, трава или сухие листья могут контактировать с компонентами системы выпуска отработавших газов.

#### ПРЕДУПРЕЖДЕНИЕ

Бензин является легковоспламеняемым и, при определённых условиях, взрывоопасным веществом.

- В целях предотвращения хищения заблокируйте руль.

# ЭКСПЛУАТАЦИЯ МОТОЦИКЛА

## ПРИМЕЧАНИЕ

При остановке в тёмное время суток на дороге с интенсивным движением необходимо оставить включённым задний фонарь, чтобы обеспечить видимость мотоцикла для других участников движения, но не следует допускать продолжительной работы заднего фонаря, в противном случае возможен разряд аккумуляторной батареи.

## Каталитический нейтрализатор

Система выпуска отработавших газов данного мотоцикла оборудована каталитическим нейтрализатором. Платина и родий в каталитическом нейтрализаторе вступают в реакцию с монооксидом углерода и углеводородами и способствуют их преобразованию в углекислый газ и воду в результате чего отработавшие газы, выбрасываемые в атмосферу, содержат меньше вредных веществ.

Для нормального функционирования каталитического нейтрализатора необходимо обеспечение следующих условий.

- Для заправки мотоцикла используйте только неэтилированный бензин. Использование этилированного топлива не допускается. Этилированное топливо в значительной степени снижает функциональные возможности каталитического нейтрализатора и может стать причиной его повреждения.
- Не двигайтесь накатом, когда ключ в замке зажигания и/или выключатель двигателя находятся в положении «». Если аккумуляторная батарея разряжена, не пытайтесь запустить двигатель, толкая мотоцикл. Не допускается эксплуатация мотоцикла, в цилиндрах двигателя которого происходят пропуски вспышек. В этом случае несгоревшая топливоздушная смесь будет попадать в каталитический нейтрализатор, что приведёт к его перегреву и выходу из строя.

# ЭКСПЛУАТАЦИЯ МОТОЦИКЛА

## Приёмы безопасного вождения

Приведённые ниже рекомендации применимы для повседневной эксплуатации мотоцикла и должны тщательно соблюдаться в целях обеспечения безопасной и эффективной эксплуатации мотоцикла.

В целях обеспечения безопасности необходимо использовать шлем и защитные очки. Прежде чем приступить к эксплуатации мотоцикла, необходимо ознакомиться с требованиями действующего законодательства в области обеспечения безопасности дорожного движения. В качестве дополнительных элементов защиты необходимо использовать специальные перчатки и ботинки.

Вам следует использовать защитную экипировку, специально предназначенную для мотоциклистов, чтобы защитить себя в случае дорожно-транспортного происшествия.

Прежде чем изменить полосу движения, обернитесь назад через плечо, чтобы убедиться в безопасности манёвра. Не следует целиком и полностью полагаться на зеркала заднего вида, вы можете неверно оценить скорость и расстояние до других участников движения или просто не заметить их.

Двигаясь вверх по склону, заранее переключайтесь на более низкие передачи, чтобы иметь в своём распоряжении достаточно мощности и не допускать перегрузки двигателя.

При замедлении используйте как передний, так и задний тормоза. Использование только одного тормоза или слишком резкое торможение может стать причиной скольжения и потери контроля над мотоциклом.

Двигаясь вниз по затяжному склону, контролируйте скорость движения мотоцикла, изменяя положение дроссельной заслонки. В качестве дополнительного средства используйте передний и задний тормоза.

На мокрой дороге для контроля скорости движения мотоцикла в большей степени пользуйтесь дроссельной заслонкой и в меньшей — передним и задним тормозами. Но и при использовании дроссельной заслонки необходимо полагаться на здравый смысл и не допускать скольжения заднего колеса в результате слишком интенсивного ускорения или замедления.



## ЭКСПЛУАТАЦИЯ МОТОЦИКЛА

Движение с правильно выбранной скоростью и не допущение резких, излишне интенсивных ускорений важно не только для обеспечения безопасности дорожного движения и снижения расхода топлива, но и для увеличения срока службы мотоцикла и снижения уровня шума при его эксплуатации.

При движении по мокрой или скользкой дороге возможность маневрирования резко снижается.

В таких условиях все ваши движения должны быть плавными и продуманными. Резкие ускорения, торможения или манёвры могут привести к потере контроля над мотоциклом.

При движении по неровной дороге будьте предельно осторожны, снизьте скорость и для обеспечения лучшей устойчивости обхватите топливный бак ногами.

Если необходимо быстро увеличить скорость, например, при обгоне, переключитесь на более низкую передачу, чтобы иметь в своём распоряжении необходимый запас мощности.

Во избежание повреждений двигателя не переключайтесь на более низкую передачу при слишком высокой частоте вращения коленчатого вала двигателя.

Избегайте ненужных перестроений при движении в плотном транспортном потоке.

## ПРОВЕРКИ, ПРОВОДИМЫЕ ПЕРЕД ПОЕЗДКОЙ

Выполняйте следующие проверки перед каждой поездкой, тщательное выполнение данных проверок играет важную роль в обеспечении безопасной и надёжной эксплуатации мотоцикла.

В случае выявления в ходе данных контрольных операций каких-либо признаков неисправностей обратитесь к разделу Техническое обслуживание или посетите авторизованного дилера.

### ПРЕДУПРЕЖДЕНИЕ

Продолжение движения после обнаружения каких-либо признаков неисправностей может привести к серьёзным повреждениям или тяжёлым происшествиям.

Топливо ..... достаточное количество в баке, отсутствие утечек.

Моторное масло..... уровень должен располагаться между метками.

Шины ..... давление воздуха (на холодных шинах):

Передние	до 236 кг	225 кПа
Задние	до 325 кг	250 кПа

Приводная цепь	Провисание 30–40 мм, смазать при необходимости
Гайки, болты, элементы крепежа	Убедитесь, что компоненты рулевого управления и подвески, колёса и органы управления надёжно закреплены
Рулевое управление	При повороте руля из одного крайнего положения в другое он должен перемещаться плавно и без заеданий. Перегибы тросовых приводов не допускаются
Тормоза	Износ накладок тормозных колодок: минимально допустимая остаточная толщина 1 мм. Убедиться в отсутствии утечек тормозной жидкости
Дроссель	Свободный ход рукоятки дросселя 2–3 мм
Сцепление	Свободный ход рычага сцепления 2–3 мм, рычаг сцепления должен перемещаться плавно и без заеданий

## ПРОВЕРКИ, ПРОВОДИМЫЕ ПЕРЕД ПОЕЗДКОЙ

<b>Охлаждающая жидкость</b>	Убедиться в отсутствии утечек охлаждающей жидкости. Уровень охлаждающей жидкости должен располагаться между метками (проверку проводить на холодном двигателе)
<b>Электрооборудование</b>	Проверьте функционирование всех световых приборов (фары, задний фонарь/ стоп-сигнал, указатели поворотов, контрольные лампы и индикаторы), а также звукового сигнала
<b>Выключатель двигателя</b>	Проверьте функционирование
<b>Подставка</b>	Убедитесь, что возвратная пружина не утратила свои характеристики или не повреждена

Обратитесь к предупреждающим наклейкам, закреплённым на корпусе мотоцикла.

### Дополнительные проверки для мотоциклов, эксплуатация которых происходит на повышенных скоростях

<b>Тормоза</b>	Важность исправности тормозов, особенно для мотоцикла, эксплуатация которого проходит на высоких скоростях, сложно переоценить. Проверьте состояние и убедитесь, что тормоза правильно отрегулированы и полностью исправны
<b>Рулевое управление</b>	Ослабление крепления компонентов рулевого управления может привести к потере контроля над мотоциклом. Убедитесь, что руль поворачивается свободно, но свободный ход при этом отсутствует
<b>Шины</b>	Движение на высоких скоростях приводит к интенсивному износу шин; хорошее состояние шин имеет важнейшее значение для обеспечения безопасности дорожного движения. Проверьте общее состояние шин, доведите давление в них до нормы и проверьте балансировку
<b>Топливо</b>	Следует принять во внимание, что при движении на высоких скоростях расход топлива значительно возрастает

## ПРОВЕРКИ, ПРОВОДИМЫЕ ПЕРЕД ПОЕЗДКОЙ

<b>Масло в силовом агрегате</b>	Для того, чтобы не повредить двигатель и не потерять контроль над мотоциклом, убедитесь, что уровень масла в норме. Лучше всего, когда уровень масла располагается между метками
<b>Охлаждающая жидкость</b>	Во избежание перегрева убедитесь, что уровень охлаждающей жидкости располагается между метками.
<b>Электрооборудование</b>	Убедитесь, что фары, задний фонарь/стоп-сигнал, указатели поворотов, звуковой сигнал и т. п. функционируют нормально.
<b>Элементы крепежа</b>	Убедитесь, что все гайки и болты надёжно затянуты, а также в том, что все компоненты, влияющие на безопасность движения, исправны.



### **ПРЕДУПРЕЖДЕНИЕ**

Управляемость мотоцикла на высокой и средней скоростях значительно отличается. Не двигайтесь с высокой скоростью, пока ваши навыки не позволят делать это безопасно.

# ТЕХНИЧЕСКОЕ ОБСЛУЖИВАНИЕ

Операции технического обслуживания и регулировочные операции, описанные в данной главе, должны выполняться в соответствии с Регламентом технического обслуживания, это позволит поддерживать мотоцикл в технически исправном и безопасном для эксплуатации состоянии.

**Очень важно выполнить первое техническое обслуживание мотоцикла — не следует пренебрегать им.**

Имея достаточную квалификацию и опыт использования слесарного инструмента, Вы можете самостоятельно выполнить некоторые операции технического обслуживания, описание которых приведено в настоящем разделе. Если же Вы не располагаете необходимыми навыками или сомневаетесь в своих возможностях, для выполнения операций технического обслуживания, ремонта и регулировочных операций лучше обращаться к высококвалифицированным техническим специалистам авторизованного дилерского центра.

Если у Вас имеются какие-либо вопросы, пожалуйста, обращайтесь к авторизованному дилеру.

## Регламент технического обслуживания

- Данные операции должны выполняться сотрудниками авторизованного дилерского представительства CFMOTO.
- \* При больших пробегах выполняйте эти операции чаще, чем указано в Регламенте технического обслуживания.
- # Производите обслуживание чаще, если эксплуатация проходит в тяжёлых условиях: грязь, пыль, сырость, высокие скорости, частые разгоны и остановки.

# ТЕХНИЧЕСКОЕ ОБСЛУЖИВАНИЕ

## Регламент технического обслуживания

Позиция (двигатель)	Периодичность обслуживания	Что наступит раньше	Умножить показания одометра на 1000							см. стр.
			Каждые	1	6	12	18	24	30	
<b>Двигатель</b>										
■ Очистить воздушный фильтр					●		●		●	61
■ Проверить зазоры клапанов	42000 км									60
Проверить рукоятку дроссельной заслонки, привод дроссельной заслонки (свободный ход, плавное возвращение в исходное состояние)	год	●		●		●		●		62
Проверить обороты холостого хода		●		●		●		●		63
■ Убедиться в отсутствии утечек топлива (топливные шланги и трубки)	год	●		●		●		●		—
■ Убедиться в отсутствии повреждений топливных магистралей	год	●		●		●		●		—
■ Проверить правильность установки топливных магистралей	год	●		●		●		●		—
■ Очистить дроссельный узел			●	●	●	●	●	●	●	
Проверить уровень охлаждающей жидкости		●		●		●		●		55
Убедиться в отсутствии утечек охлаждающей жидкости	год	●		●		●		●		55
Убедиться в отсутствии повреждений шлангов системы охлаждения	год	●		●		●		●		55
Проверить правильность установки шлангов системы охлаждения	год	●		●		●		●		—
■ Убедиться в отсутствии утечек воздуха				●		●		●		59

## ТЕХНИЧЕСКОЕ ОБСЛУЖИВАНИЕ

Позиция (двигатель)	Периодичность обслуживания	Что наступит раньше Каждые	Показания одометра умножить на 1000						см. стр.	
			1	6	12	18	24	30		36
<b>Сцепление и приводная цепь</b>										
Проверить функционирование сцепления (свободный ход, включение, выключение)			●		●		●		●	64
# Проверить смазку приводной цепи	600 км									65
# Проверить натяжение приводной цепи	1000 км									66
# Проверить износ приводной цепи				●		●			●	68
■ Проверить износ успокоителя приводной цепи				●		●			●	—
<b>Колеса, шины, колёсные подшипники</b>										
Проверить давление воздуха в шинах	год		●		●		●		●	77
Убедиться в отсутствии повреждений колёс/шин				●		●			●	78
Проверить износ рисунка протектора, оценить характер износа				●		●			●	79
■ Проверить состояние колёсных подшипников	год			●		●			●	—
Смазать ножные рычаги управления			●		●		●		●	82
Проверить состояние креплений багажника, работу замков боковых багажных отделений				●		●			●	—
<b>Тормозная система</b>										
Убедиться в отсутствии течей в тормозной системе	год		●	●	●	●	●	●	●	71
Проверить состояние трубок тормозной системы — заменить повреждённые	год		●	●	●	●	●	●	●	71
Проверить износ тормозных колодок				●	●	●	●	●	●	70
Проверить качество установки трубок тормозной системы	год		●	●	●	●	●	●	●	71

## ТЕХНИЧЕСКОЕ ОБСЛУЖИВАНИЕ

Позиция (двигатель)	Периодичность обслуживания	Что наступит раньше Каждые	Показания одометра умножить на 1000						см. стр.
			1	6	12	18	24	30	
<b>Тормозная система</b>									
Проверить уровень тормозной жидкости		6 месяцев	●	●	●	●	●	●	72
Проверить свободный ход рычагов переднего и заднего тормозов, эффективность работы, отсутствие вибраций при торможении		год	●	●	●	●	●	●	—
Проверить функционирование выключателей стоп-сигнала			●	●	●	●	●	●	73
<b>Рулевое управление</b>									
■ Проверить люфт рулевого управления		год	●		●		●		—
■ Смазать подшипники вала рулевого управления		2 года					●		—
<b>Электрооборудование</b>									
Проверить световые приборы и переключатели		год			●		●		—
Проверить регулировку света фар		год			●		●		82
Проверить функционирование датчика подножки		год			●		●		—
Проверить функционирование выключателя двигателя		год			●		●		—
<b>Шасси</b>									
■ Смазать компоненты рамы		год			●		●		—
■ Проверить надёжность затяжки гаек и болтов		год	●		●		●		—
Проверить состояние амортизаторов передней и задней вилки (ход отдачи, плавность работы)					●		●		75
Убедиться в отсутствии течей в передних и заднем амортизаторах		год			●		●		—



# ТЕХНИЧЕСКОЕ ОБСЛУЖИВАНИЕ

## Периодичность замены отдельных компонентов и эксплуатационных жидкостей

Позиция (двигатель)	Периодичность обслуживания	Что наступит раньше	Показания одометра умножить на 1000					см. стр.
			Каждые	1	12	24	36	
■ # Фильтрующий элемент воздушного фильтра		2 года						61
# Моторное масло		6 месяцев	каждые 6000 км					52
Масляный фильтр		6 месяцев	каждые 6000 км					53
■ Трубки системы смазки		4 года					●	—
■ Охлаждающая жидкость		2 года					●	55
■ Шланги системы охлаждения		2 года					●	—
■ Шланги и трубки тормозной системы		4 года					●	—
■ Тормозная жидкость (передний/задний тормоз)		2 года			●		●	71
■ Резиновые компоненты главного тормозного цилиндра и тормозных механизмов		4 года					●	—
■ Свеча зажигания				●	●	●	●	59
■ Демпферы, амортизаторы, шарнир задней вилки				●	●	●	●	—

## ТЕХНИЧЕСКОЕ ОБСЛУЖИВАНИЕ

### Масло в силовом агрегате

В целях обеспечения нормального функционирования двигателя, коробки передач и сцепления в силовом агрегате должно быть залито необходимое количество масла. Заменяйте масло и масляный фильтр в соответствии с Регламентом технического обслуживания. В ходе эксплуатации в масле не только появляются инородные частицы, но и само масло со временем теряет свои свойства.

#### ПРЕДУПРЕЖДЕНИЕ

Эксплуатация мотоцикла с недостаточным количеством масла, а также с загрязнённым или потерявшим свои свойства маслом, приведёт к интенсивному износу и может стать причиной повреждения двигателя и коробки передач, дорожно-транспортного происшествия и получения травм.

### Проверка уровня масла

- Если проверка уровня масла осуществляется непосредственно после его замены, запустите двигатель и дайте ему поработать на оборотах холостого хода в течение нескольких минут. Это позволит маслу заполнить масляный фильтр. Затем остановите двигатель и выждите несколько минут, пока масло стечёт.

#### ОСТОРОЖНО

Увеличение частоты вращения коленчатого вала двигателя, прежде чем масло достигнет всех его компонентов, может привести к заклиниванию двигателя.

- Сразу после остановки мотоцикла выждите несколько минут, чтобы позволить маслу стечь.
- Проверьте уровень масла через смотровое окно. Когда мотоцикл стоит ровно, уровень масла должен располагаться между нижней и верхней метками.

## ТЕХНИЧЕСКОЕ ОБСЛУЖИВАНИЕ

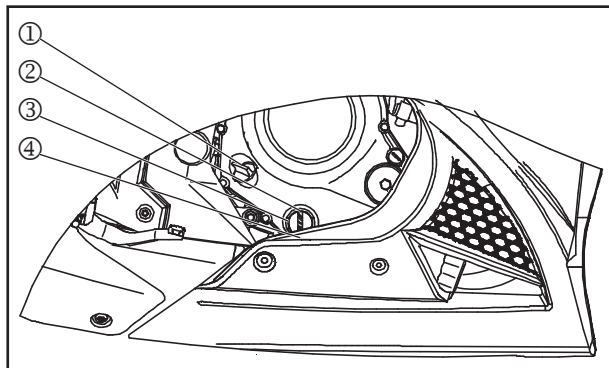

1. Маслоналивная горловина
2. Верхний уровень масла
3. Смотровое окно
4. Нижний уровень масла

- Если уровень масла располагается слишком высоко, удалите излишки через маслоналивную горловину с помощью шприца или другого подходящего приспособления.
- Если уровень масла располагается слишком низко, долейте масло, чтобы довести его уровень до нормы. Используйте масло того же типа и производителя, что и уже залито в двигатель.

### ОСТОРОЖНО

Если уровень масла располагается слишком низко или масляный насос нормально не функционирует или каналы подачи масла засорены, загорится соответствующая контрольная лампа комбинации приборов. Если контрольная лампа продолжает гореть, незамедлительно остановите двигатель и выясните причину неисправности.

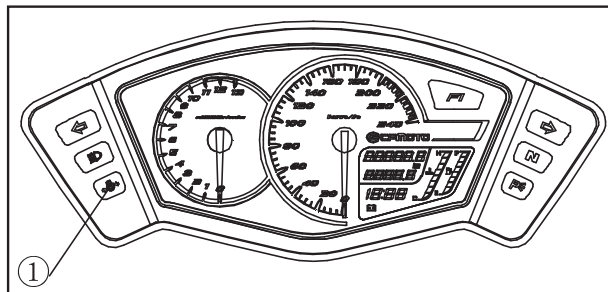

1. Контрольная лампа аварийного давления масла

### Замена масла и масляного фильтра

- Установите мотоцикл на ровную горизонтальную площадку.
- Тщательно прогрейте двигатель и остановите его.

## ТЕХНИЧЕСКОЕ ОБСЛУЖИВАНИЕ

- Установите под двигатель подходящий поддон для сбора масла.
- Выверните пробку отверстия для слива масла.

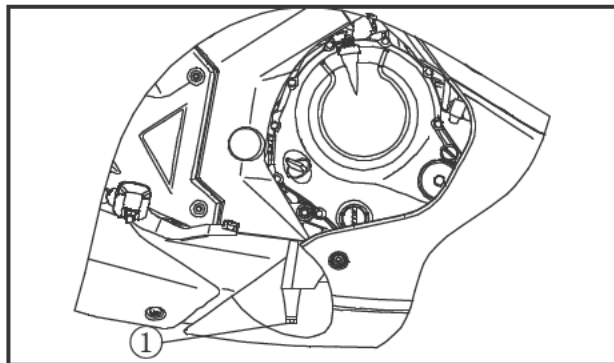

1. Пробка сливного отверстия

- Дождитесь, пока масло полностью стечёт из двигателя.

### ПРЕДУПРЕЖДЕНИЕ

Моторное масло является токсичным. При его утилизации следуйте требованиям действующего законодательства.

- Снимите масляный фильтр и замените его. Нанесите тонкий слой масла на сопрягаемую поверхность и затяните масляный фильтр рекомендуемым моментом.

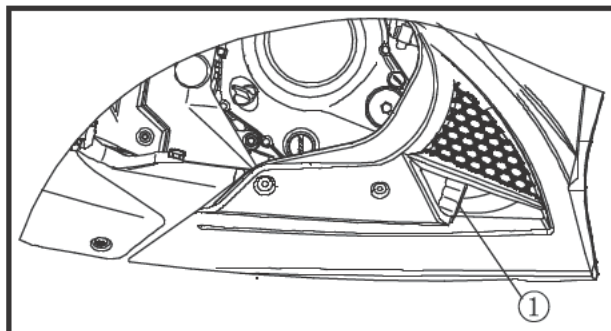

1. Масляный фильтр

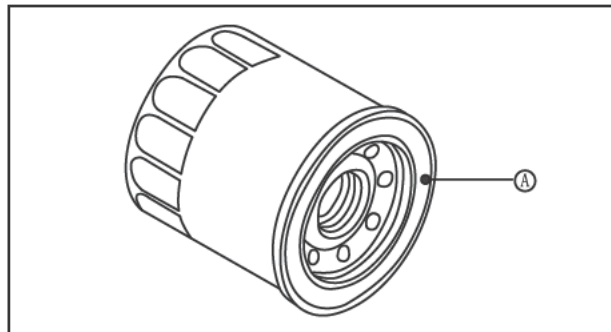

A. Нанесите тонкий слой масла

## ТЕХНИЧЕСКОЕ ОБСЛУЖИВАНИЕ

- Установите на место пробку сливного отверстия.

### ПРИМЕЧАНИЕ

**Используйте новую шайбу пробки сливного отверстия и новое уплотнительное кольцо масляного фильтра.**

- Залейте в двигатель рекомендуемое масло и убедитесь, что его уровень располагается между метками.
- Запустите двигатель и позвольте ему непродолжительное время поработать на оборотах холостого хода, затем остановите двигатель.
- Проверьте уровень масла, убедитесь в отсутствии утечек.

### Рекомендуемые моменты затяжки резьбовых соединений, Н·м

Пробка отверстия для слива масла	30
Масляный фильтр	17,2

### Рекомендуемое моторное масло

Тип SAE 15W–40/50 API SG и выше, отвечающие требованиям спецификации JASO MA2 (высококачественные полусинтетические и синтетические масла, предназначенные для 4-тактных мотоциклетных двигателей со сцеплением, работающим в масляной ванне).

### Объем моторного масла, л

Без замены масляного фильтра	2,0
С заменой масляного фильтра	2,2
После капитального ремонта	2,6

Несмотря на то, что масло 15W–40 рекомендуется для большинства условий эксплуатации, возможно потребуются использовать масло с другими характеристиками, которые лучше соответствуют погодным условиям в вашей местности, см. рис. ниже.

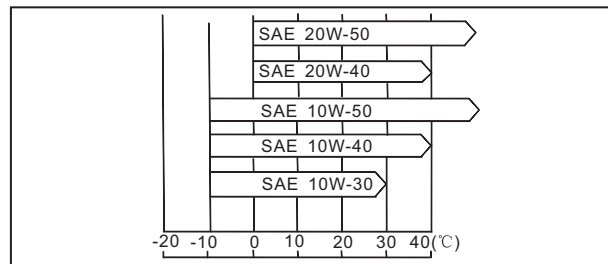

# ТЕХНИЧЕСКОЕ ОБСЛУЖИВАНИЕ

## Система охлаждения

### Радиатор и вентилятор системы охлаждения

Проверьте пластины радиатора и убедитесь, что они не загрязнены. При обнаружении загрязнений удалите их паром или смойте водой под низким давлением.



#### ПРЕДУПРЕЖДЕНИЕ

Берегите руки и не допускайте захвата частей одежды работающим вентилятором системы охлаждения.

#### ОСТОРОЖНО

Использование воды, подаваемой под высоким давлением, может повредить пластины радиатора, что снизит его эффективность. Установка не одобренного производителем дополнительного оборудования перед или позади вентилятора системы охлаждения может ограничить проходящий через него воздушный поток, что, в свою очередь, может стать причиной перегрева и повреждения двигателя.

### Шланги радиатора

Проверьте шланги радиатора системы охлаждения и убедитесь в отсутствии утечек, трещин или ухудшений свойств материала, кроме этого перед каждой поездкой убеждайтесь в отсутствии утечек через соединения и проверяйте надёжность затяжки хомутов, см. Регламент технического обслуживания.

### Охлаждающая жидкость

Через радиатор посредством охлаждающей жидкости отводится избыточное тепло от двигателя. Если уровень охлаждающей жидкости слишком низкий, возможны перегрев и серьёзные повреждения двигателя — проверьте и, при необходимости, доводите до нормы уровень охлаждающей жидкости перед каждой поездкой, см. Регламент технического обслуживания. Кроме этого выполняйте замену охлаждающей жидкости в соответствии с рекомендациями Регламента технического обслуживания.

## ТЕХНИЧЕСКОЕ ОБСЛУЖИВАНИЕ

### Требования к охлаждающей жидкости

Чтобы защитить систему охлаждения (алюминиевый двигатель и радиатор) от коррозии, в состав охлаждающей жидкости должны входить ингибиторы коррозии. Использование охлаждающих жидкостей, не содержащих ингибиторов коррозии, не допускается. В ходе эксплуатации в каналах системы охлаждения скапливаются ржавчина и отложения, что может привести к засорению каналов системы охлаждения и эффективность системы охлаждения будет снижена.

#### ПРЕДУПРЕЖДЕНИЕ

В соответствии с приведёнными рекомендациями используйте только содержащую ингибиторы коррозии охлаждающую жидкость. Указанные химические соединения могут представлять опасность для человека.

Для разбавления антифриза следует использовать дистиллированную воду.

#### ОСТОРОЖНО

Использование в системе охлаждения жёсткой воды приводит к образованию отложений, а также в значительной степени снижает эффективность всей системы охлаждения. Если суточная температура опускается ниже нуля, следует использовать в системе только охлаждающую жидкость (использование воды недопустимо) — это не только предотвратит замерзание воды в системе, но и обеспечит защиту от коррозии.

#### ОСТОРОЖНО

Современные антифризы, как правило, содержат антикоррозионные добавки. Если антифриз чрезмерно разбавлен дистиллированной водой, он теряет свои антикоррозионные свойства. Разводите антифриз в соответствии с рекомендациями производителя.

## ТЕХНИЧЕСКОЕ ОБСЛУЖИВАНИЕ

### ПРИМЕЧАНИЕ

Охлаждающая жидкость, заправленная на предприятии-изготовителе, содержит этиленгликоль и имеет зелёный цвет. Охлаждающая жидкость представляет собой 50-процентный раствор антифриза в воде. Точка замерзания охлаждающей жидкости:  $-35^{\circ}\text{C}$ .

### Проверка уровня охлаждающей жидкости

- Расположите мотоцикл перпендикулярно опорной поверхности.
- Проверьте уровень охлаждающей жидкости и убедитесь, что он располагается между метками «F» (полный) и «L» (низкий уровень) расширительного бачка.

### ПРИМЕЧАНИЕ

Проверка уровня охлаждающей жидкости осуществляется на холодном двигателе (комнатная температура).

- Если в системе охлаждения недостаточное количество жидкости, снимите правую боковую крышку и долейте охлаждающую жидкость в расширительный бачок.

### Заливка охлаждающей жидкости

- Снимите правую боковую крышку.
- Снимите крышку с расширительного бачка и залейте охлаждающую жидкость через заливное отверстие, таким образом, чтобы её уровень располагался между метками «F» и «L».
- Установите крышку расширительного бачка и боковую крышку на место.



## ТЕХНИЧЕСКОЕ ОБСЛУЖИВАНИЕ

### ПРИМЕЧАНИЕ

В случае крайней необходимости допускается добавление в расширительный бачок чистой воды, однако, как можно скорее следует добавить необходимое количество антифриза, чтобы вернуться к исходной плотности.

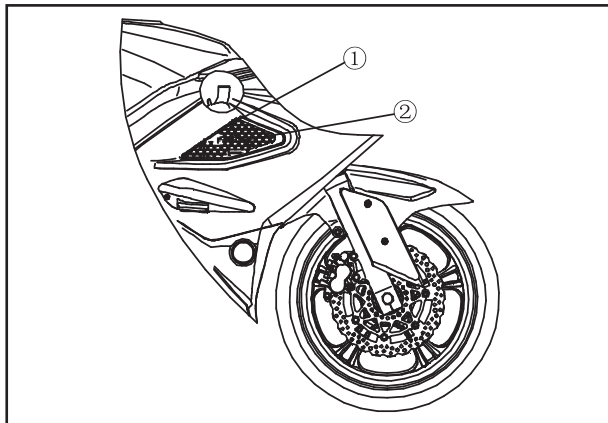

1. Метка «F» (полный)
2. Метка «L» (низкий уровень)

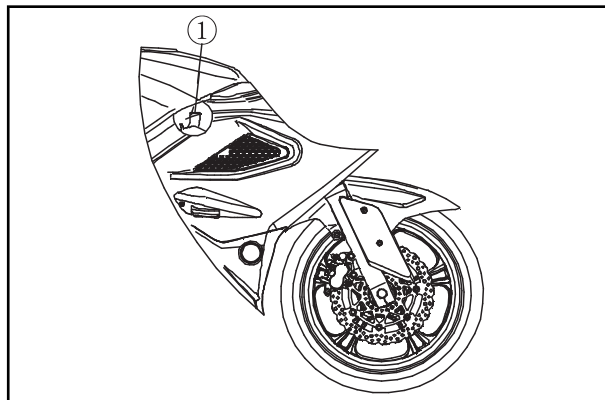

1. Крышка расширительного бачка

### ОСТОРОЖНО

Если расширительный бачок системы охлаждения опустел или охлаждающую жидкость необходимо часто добавлять, возможно существует утечка в системе. Для проверки системы охлаждения обратитесь к авторизованному дилеру.

### Замена охлаждающей жидкости

Замена охлаждающей жидкости должна выполняться авторизованным дилером.

## ТЕХНИЧЕСКОЕ ОБСЛУЖИВАНИЕ

### Свеча зажигания

Характеристики рекомендуемых свечей зажигания приведены в таблице ниже.

Замена свечей зажигания должна выполняться в соответствии с Регламентом технического обслуживания.

Снятие/установка свечей зажигания должно выполняться авторизованным дилером.

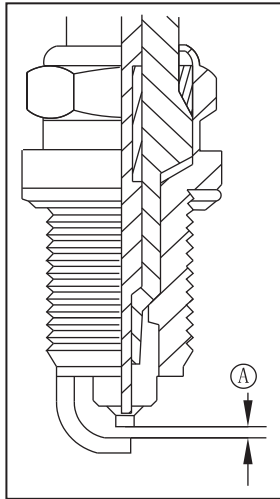

А. Межэлектродный зазор

#### Характеристики свечи зажигания

Тип свечи зажигания	CR8EI
Зазор свечи зажигания, мм	0,7–0,9
Момент затяжки, Н·м	15

### Система подачи воздуха, формирование топливовоздушной смеси

#### Топливная смесь и система контроля результата её сгорания

Процесс оптимизации состава топливовоздушной смеси осуществляется путём изменения длительности открытия форсунок. Длительность открытия форсунки зависит от результатов обработки электронным модулем управления сигналов от периферийных датчиков и от сигнала, получаемого им по обратной связи от датчиков кислорода. Датчики кислорода (лямбда-зонды) установлены в системе выпуска выхлопных газов до каталитического нейтрализатора. В зависимости от того, как прошло сгорание предыдущей порции смеси, электронный модуль управления принимает решение о её обогащении или обеднении для следующего такта.

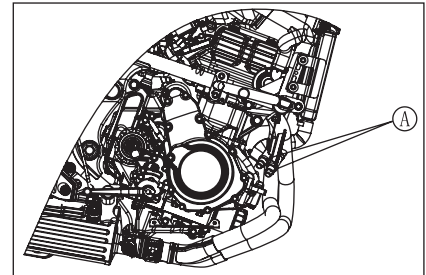

А. Датчик кислорода

## ТЕХНИЧЕСКОЕ ОБСЛУЖИВАНИЕ

### Клапан всасываемого воздуха

Данный фильтр обеспечивает передачу части воздуха из корпуса воздушного фильтра на выпуск двигателя. Кроме этого, он предотвращает движение воздуха в обратном направлении.

Выполняйте проверку клапана всасываемого воздуха в соответствии с Регламентом технического обслуживания. Кроме этого, если обороты холостого хода не стабильны или мощность двигателя значительно снижена, или работа двигателя сопровождается ненормальными шумами, необходимо выполнять проверку клапана всасываемого воздуха.

Снятие и проверка клапана всасываемого воздуха должна осуществляться специалистами официально-го дилерского представительства.

### Зазоры клапанов

Клапаны и седла клапанов изнашиваются в процессе эксплуатации, что приводит к изменению величины тепловых зазоров.

#### ОСТОРОЖНО

**Если клапанные зазоры отрегулированы неверно, износ, в конечном счёте, приведёт к тому, что клапаны не будут полностью закрываться или тепловой зазор будет отсутствовать, что приведёт к ухудшению эксплуатационных характеристик двигателя или появлению постороннего шума, а в конечном итоге может стать причиной серьёзного повреждения двигателя. Все клапанные зазоры должны проверяться и регулироваться в соответствии с требованиями Регламента технического обслуживания. Проверка и регулировка должны выполняться авторизованным дилером.**

## ТЕХНИЧЕСКОЕ ОБСЛУЖИВАНИЕ

### Воздушный фильтр

Засорённый воздушный фильтр ограничивает поток поступающего в двигатель воздуха, что приводит к увеличению расхода топлива, снижению мощности двигателя и является причиной загрязнения свечей зажигания.

Чистку и замену воздушного фильтра необходимо выполнять в соответствии с требованиями Регламента технического обслуживания. При эксплуатации мотоцикла в условиях повышенной запылённости, влажности или загрязнённости обслуживание воздушного фильтра необходимо проводить чаще, чем это рекомендовано. Для проведения данной операции обращайтесь к авторизованному дилеру.

### Очистка дренажного шланга корпуса воздушного фильтра

Дренажный шланг располагается справа сзади, рядом с верхней частью амортизатора. В случае обнаружения в нем масла или какой-либо жидкости необходимо очистить корпус воздушного фильтра и сам дренажный шланг.

#### **⚠ ПРЕДУПРЕЖДЕНИЕ**

После очистки не забудьте установить дренажный шланг на место. В случае попадания масла на шину она становится скользкой, что может привести к дорожно-транспортному происшествию или получению травмы.

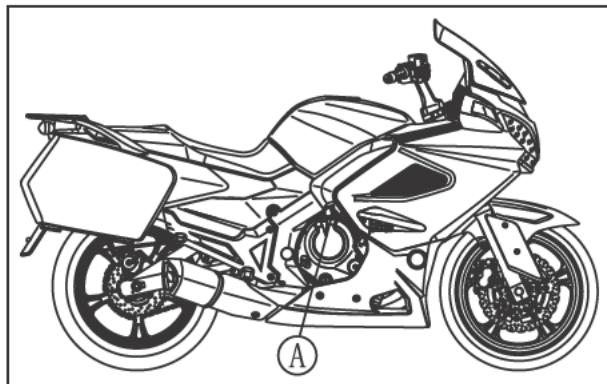

*А. Дренажный шланг*

# ТЕХНИЧЕСКОЕ ОБСЛУЖИВАНИЕ

## Рукоятка дроссельной заслонки

С помощью рукоятки изменяется положение дроссельных заслонок, расположенных в дроссельных узлах. Наличие большого свободного хода, который может являться следствием растяжения троса или результатом неправильной регулировки, вызовет увеличение времени отклика на изменение положения рукоятки, особенно в диапазоне низких оборотов. Кроме этого, дроссельная заслонка не будет полностью открываться при полностью повернутой рукоятке. С другой стороны, если свободный ход полностью отсутствует, управление мощностью будет затруднено, а обороты холостого хода будут неустойчивы.

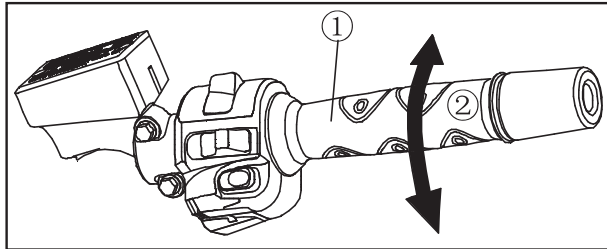

1. Рукоятка дроссельной заслонки  
2. Свободный ход рукоятки дроссельной заслонки

## Проверка

- Проверьте величину свободного хода рукоятки дроссельной заслонки.

<b>Свободный ход рычага дроссельной заслонки, мм</b>
--

2–3
-----

- В случае обнаружения чрезмерного свободного хода отрегулируйте его.

## Регулировка

Отпустите контргайку на верхнем конце троса у рукоятки дроссельной заслонки. Вращая регулятор, добейтесь наличия ощутимого свободного хода рукоятки дроссельной заслонки.

- Вращая регулятор троса, добейтесь того, чтобы при полностью закрытой дроссельной заслонке свободный ход у рукоятки отсутствовал.
- Подтяните контргайку.
- Вращайте регулировочную гайку, пока свободный ход рукоятки дроссельной заслонки не составит 2–3 мм.
- Окончательно затяните контргайку.

## ТЕХНИЧЕСКОЕ ОБСЛУЖИВАНИЕ

### ПРЕДУПРЕЖДЕНИЕ

Эксплуатация мотоцикла с неправильно отрегулированным приводом дроссельной заслонки, а также неправильно проложенным или повреждённым тросом привода дроссельной заслонки может оказать отрицательное влияние на безопасность дорожного движения.

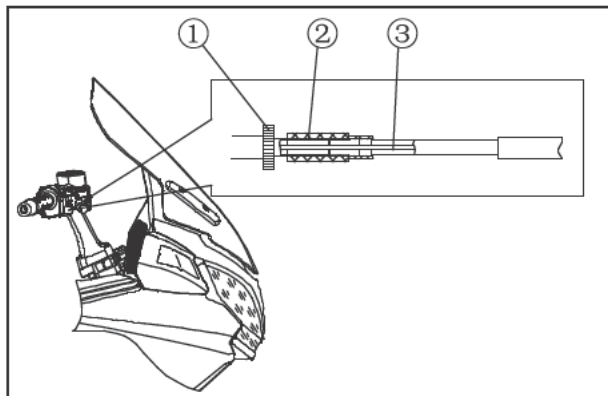

1. Контргайка
2. Регулятор
3. Трос

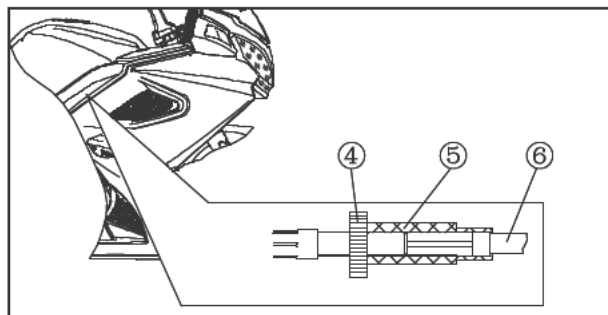

4. Контргайка; 5. Регулятор; 6. Трос

### Обороты холостого хода

Регулировка холостого хода двигателя выполнена на предприятии-изготовителе. В самостоятельной регулировке нет необходимости, в противном случае возможно ухудшение эксплуатационных характеристик. Если необходимо заменить какие-либо компоненты, оказывающие влияние на обороты холостого хода, обратитесь к авторизованному дилеру.

## ТЕХНИЧЕСКОЕ ОБСЛУЖИВАНИЕ

### ОСТОРОЖНО

Эксплуатация неправильно отрегулированного мотоцикла может привести к снижению безопасности дорожного движения. Обороты холостого хода: 1300 ± 130 об/мин

### Сцепление

В ходе длительной эксплуатации диски сцепления изнашиваются, а трос привода вытягивается. Проверьте функционирование привода сцепления в соответствии с требованиями Регламента технического обслуживания перед каждой поездкой.

### ПРЕДУПРЕЖДЕНИЕ

Во избежание получения серьезных ожогов не прикасайтесь к горячему двигателю или компонентам системы выпуска отработавших газов при проведении регулировок.

### Проверка состояния привода сцепления

Убедитесь, что рычаг сцепления функционирует нормально, а трос перемещается без заеданий. В случае обнаружения каких-либо признаков неисправностей обратитесь к авторизованному дилеру для проверки троса сцепления.

Проверьте свободный ход рычага сцепления.

Свободный ход рычага сцепления, мм

2–3

Если величина свободного хода выходит из диапазона допустимых значений, выполните регулировку в соответствии с приведённым ниже описанием.

### Регулировка свободного хода сцепления

- Отпустите стопорную гайку и, вращая регулятор, добейтесь нормального значения свободного хода.

### ПРЕДУПРЕЖДЕНИЕ

Убедитесь, что оболочка троса надёжно упирается в своё посадочное место. Если она упирается не надёжно, то в дальнейшем это может повлиять на ход рычага. Что, в свою очередь, приведёт к невозможности выключения сцепления и повысит вероятность серьёзного происшествия по причине отсутствия возможности своевременного выключения передачи.

- Если это не может быть сделано, когда верхний конец троса сцепления исчерпал запас регулировки, выполните регулировку с помощью регулировочного элемента, расположенного в нижней части троса привода сцепления.

## ТЕХНИЧЕСКОЕ ОБСЛУЖИВАНИЕ

### ПРИМЕЧАНИЕ

После завершения регулировки запустите двигатель и убедитесь, что сцепление включается нормально и не пробуксовывает.

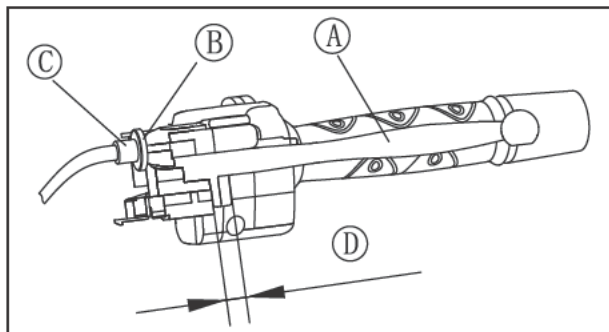

- A. Рычаг сцепления
- B. Контргайка
- C. Регулятор
- D. Свободный ход рычага сцепления

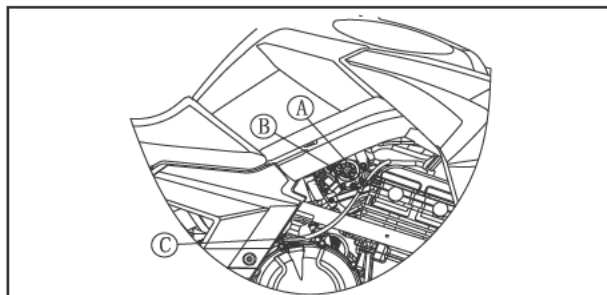

A—регулятор; B—стопорная гайка; C—трос привода сцепления

### Приводная цепь

Во избежание чрезмерного износа необходимо в соответствии с Регламентом технического обслуживания проверять натяжение и смазку приводной цепи перед каждой поездкой. Если приводная цепь чрезмерно изношена, перетянута или слишком сильно растянута, она может сойти со звёздочки или оборваться.

### ПРЕДУПРЕЖДЕНИЕ

Если цепь оборвана или сошла со звёздочки, возможно обламывание зубьев звёздочки двигателя или блокировка заднего колеса, в этом случае возможно повреждение мотоцикла или потеря контроля над ним.



## ТЕХНИЧЕСКОЕ ОБСЛУЖИВАНИЕ

### Проверка натяжения приводной цепи

- Установите мотоцикл на подножку.
- Поверните заднее колесо и найдите такое его положение, при котором цепь натянута наилучшим образом, потянув вверх и вниз среднюю часть цепи, измерьте её максимальное провисание на участке между звёздочками двигателя и колеса.
- Если цепь перетянута или слишком ослаблена, отрегулируйте её натяжение.

Номинальное провисание цепи, мм
30–40

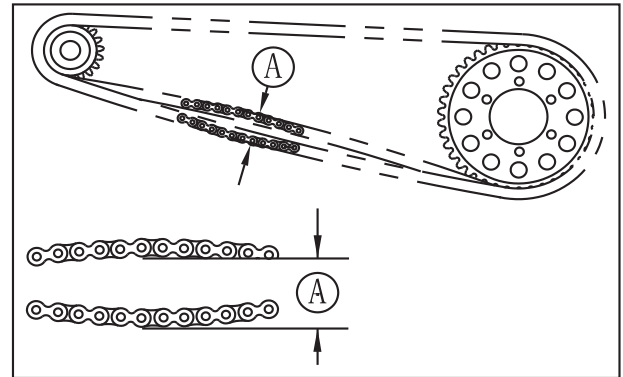

*А. Провисание цепи*

### Регулировка

- Отпустите левую и правую стопорные гайки регулировки натяжения приводной цепи.
- Извлеките шплинт и отпустите гайку крепления задней оси.
- Если натяжение цепи недостаточное, поверните правую и левую гайки регулировки натяжения цепи по часовой стрелке и установите их в одинаковые положения.

## ТЕХНИЧЕСКОЕ ОБСЛУЖИВАНИЕ

- Если цепь перетянута, поверните правую и левую гайки регулировки натяжения цепи против часовой стрелки и установите их в одинаковые положения.
- Одновременно поворачивайте правую и левую гайки регулировки натяжения приводной цепи, пока цепь не будет натянута должным образом.
- Ось заднего колеса должна располагаться на правой и левой вилках заднего колеса в одинаковых положениях.

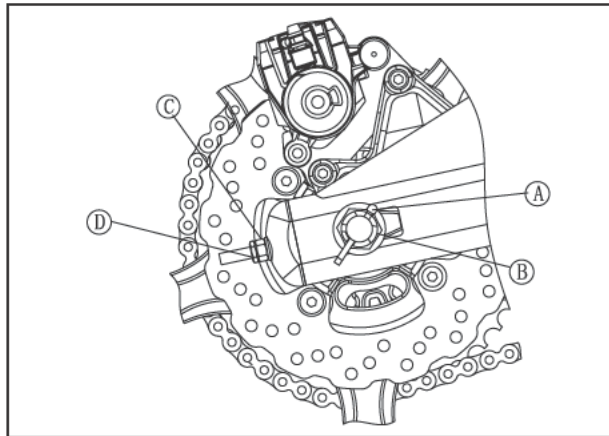

*А—шплинт; В—гайка крепления оси; С—регулирующая гайка; D—стопорная гайка*

### ПРИМЕЧАНИЕ

Ось заднего колеса должна быть установлена в одинаковые положения на левой и правой вилках.

### ⚠ ПРЕДУПРЕЖДЕНИЕ

Неправильное положение колеса может стать причиной ненормального износа, а также снизить безопасность дорожного движения.

- Затяните обе стопорные гайки регулировки натяжения приводной цепи.
- Затяните гайку крепления задней оси рекомендуемым моментом.

### Момент затяжки, Н·м

108

### ПРИМЕЧАНИЕ

Если динамометрический ключ отсутствует, обратитесь к авторизованному дилеру.

- Вращая колесо проверьте натяжение цепи и при необходимости повторите регулировку.
- Установив новый шплинт, застопорите гайку крепления задней оси, разведите концы шплинта.

## ТЕХНИЧЕСКОЕ ОБСЛУЖИВАНИЕ

### ПРИМЕЧАНИЕ

Если при установке шплинта отверстия в гайке и оси не совпадают, подтяните гайку по часовой стрелке. Угол поворота не должен превышать  $30^\circ$ . Если паз гайки миновал необходимое отверстие оси, отпустите гайку и вновь затяните её.

### ⚠ ПРЕДУПРЕЖДЕНИЕ

Эксплуатация мотоцикла с незатянутой гайкой оси крепления колеса или не установленным стопорным шплинтом представляет серьёзную опасность.

- Проверьте функционирование задних тормозов.

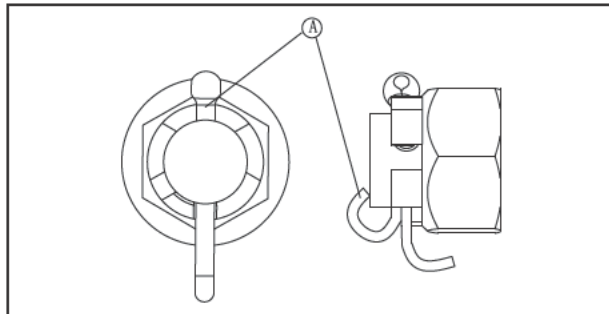

А. Шплинт

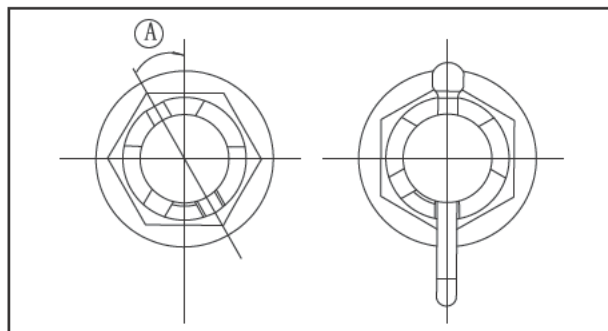

А. Доворот по часовой стрелке (не более  $30^\circ$ )

### Проверка износа

- Выверните болты и снимите кожух цепи.
- Натяните цепь или используя специальное приспособление, или подвесив на цепь груз массой 10 кг.
- Измерьте длину 20 звеньев прямого участка цепи от центральной части 1-ой оси до центральной части 21-ой оси.
- Если значение длины превышает допустимое значение, цепь необходимо заменить.

### Длина 20 звеньев приводной цепи

Допустимое значение, мм

323

## ТЕХНИЧЕСКОЕ ОБСЛУЖИВАНИЕ

### ПРЕДУПРЕЖДЕНИЕ

Используйте только стандартные цепи. Данная цепь беззамкового типа, поэтому при замене потребуются специальное оборудование. Для замены цепи обратитесь к официальному дилеру CFMOTO.

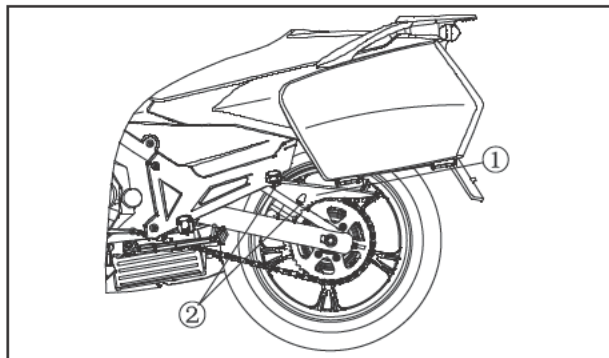

1. Кожух цепи
2. Болт

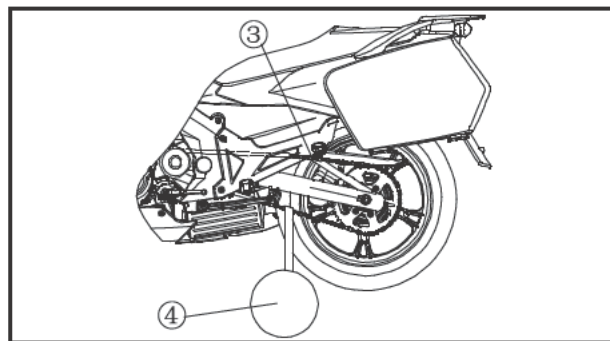

3. Измерение
4. Груз

- Вращайте заднее колесо, чтобы проверить состояние цепи и убедиться в отсутствии повреждений роликов, ослабления посадки осей и звеньев.
- Также проверьте звёздочки с целью выявления неравномерного или чрезмерного износа зубьев или их обламывания.

### ПРИМЕЧАНИЕ

На приведённом ниже рисунке износ зубьев звёздочек для наглядности преувеличен.

## ТЕХНИЧЕСКОЕ ОБСЛУЖИВАНИЕ

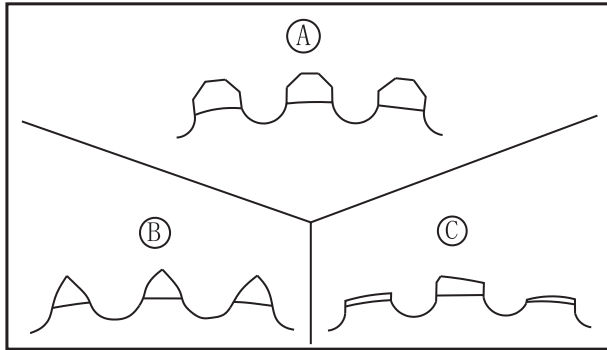

*А. Нормальные зубья  
В. Изношенные зубья  
С. Повреждённые зубья*

- В случае обнаружения каких-либо признаков неисправностей обратитесь к авторизованному дилеру для замены приводной цепи и/или звёздочек.

### Смазка цепи

Смазка необходима после движения в дождь или по мокрым дорогам, а также в любое другое время, если в ходе осмотра установлено, что смазка на цепи отсутствует. Лучше использовать более густую смазку, например, SAE 90, потому что она дольше держится на цепи и обладает лучшими смазывающими свойствами.

- Нанесите смазку на боковые части звеньев, таким образом, чтобы она могла проникнуть в ролики и втулки.
- В случае сильного загрязнения цепи очистите её с помощью дизельного топлива или керосина и нанесите масло описанным выше способом.

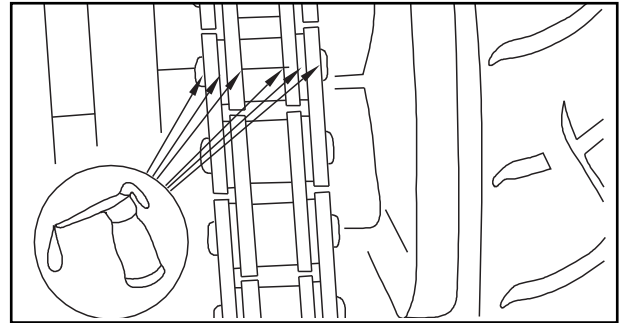

### Проверка износа тормозных колодок

Проверьте состояние тормозов и оцените степень износа их компонентов. Проверьте толщину накладок тормозных колодок как передних, так и заднего тормозных механизмов, если толщина одной из накладок менее 1 мм, замене подлежат обе колодки тормозного механизма. Замена колодок должна выполняться авторизованным дилером.

## ТЕХНИЧЕСКОЕ ОБСЛУЖИВАНИЕ

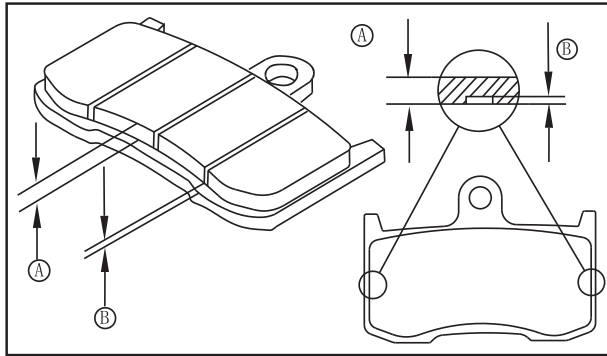

А. Толщина накладки тормозной колодки  
В. 1 мм

### Тормозная жидкость

В соответствии с Регламентом технического обслуживания проверьте уровень тормозной жидкости в переднем и заднем компенсационных бачках тормозной системы и, при необходимости, замените тормозную жидкость. Тормозную жидкость также необходимо заменить, если она загрязнена или в неё попала влага.

### Рекомендуемая тормозная жидкость

Проверяйте уровень тормозной жидкости перед каждой поездкой и в соответствии с рекомендациями Регламента обслуживания. Своевременно заменяйте

тормозную жидкость. Обязательно заменяйте тормозную жидкость при ремонте тормозной системы или если в ней имеются загрязнения или влага. Используйте тормозную жидкость отвечающую спецификации DOT4.

Используйте только качественную тормозную жидкость из запечатанной ёмкости.

### ОСТОРОЖНО

**Не допускайте попадания тормозной жидкости на окрашенные поверхности.  
Не используйте тормозную жидкость из уже открытой или негерметичной ёмкости.  
Убедитесь в отсутствии утечек вблизи соединений. Убедитесь в отсутствии повреждений тормозных шлангов.**

### Проверка уровня тормозной жидкости

Уровень тормозной жидкости в компенсационном бачке переднего тормоза должен располагаться над верхней меткой рядом с указателем, а в компенсационном бачке заднего тормоза — между верхней и нижней метками (компенсационный бачок при этом должен располагаться горизонтально).

## ТЕХНИЧЕСКОЕ ОБСЛУЖИВАНИЕ

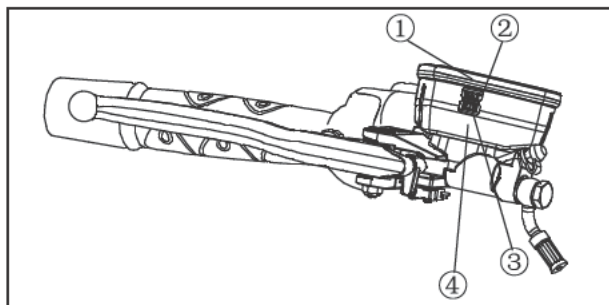

1—крышка компенсационного бачка переднего тормоза; 2—верхняя метка; 3—нижняя метка; 4—компенсационный бачок переднего тормоза

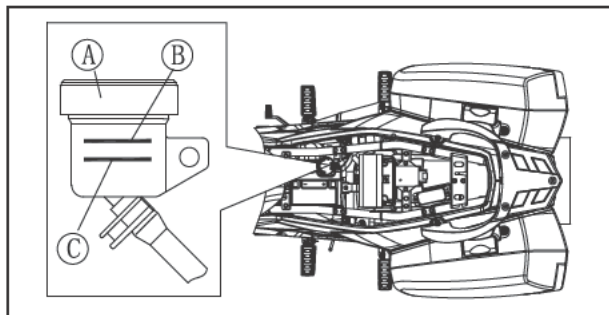

А—компенсационный бачок заднего тормоза; В—верхняя метка; С—нижняя метка

- Если уровень тормозной жидкости в обоих компенсационных бачках ниже нормы, убедитесь в отсутствии утечек в тормозных магистралях и доведите уровень тормозной жидкости в бачках до нормы. Внутри компенсационного бачка переднего тормоза есть выступ, показывающий верхний уровень тормозной жидкости.

### **⚠ ПРЕДУПРЕЖДЕНИЕ**

Не смешивайте тормозные жидкости разных производителей. Если предполагается использование тормозной жидкости другого типа или производителя, чем та которая уже находится в тормозной системе, необходимо выполнить её полную замену, в том числе и тормозных магистралей.

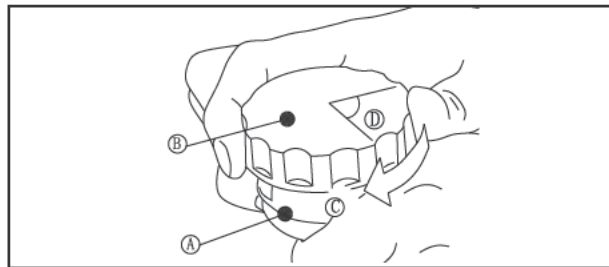

А—компенсационный бачок; В—крышка бачка; С—по часовой стрелке; D—1/16 часть окружности

## ТЕХНИЧЕСКОЕ ОБСЛУЖИВАНИЕ

### ПРИМЕЧАНИЕ

Сначала затягивайте крышку, пока не ощутите лёгкое сопротивление, указывающее на то, что крышка села на компенсационный бачок, затем, удерживая бачок, доверните крышку на 1/16 оборота.

### Замена тормозной жидкости

Замена тормозной жидкости должна осуществляться сотрудниками авторизованного дилера.

### Регулировка передних и задних тормозов

Износ тормозных дисков и тормозных колодок автоматически компенсируется, чтобы исключить влияние на функционирование рычагов тормоза. Таким образом, в передних и задних тормозах отсутствуют компоненты, требующие регулировки.

### Датчики включения стоп-сигнала

Когда передние или задние тормоза приводятся в действие, загорается стоп-сигнал. Датчик переднего тормоза не требует регулировки, в то время как датчик заднего тормоза следует регулировать в соответствии с требованиями Регламента технического обслуживания.

### Проверка состояния

- Поверните ключ в замке зажигания в положение «».
- Когда тормоз переднего колеса приводится в действие, должен включаться стоп-сигнал.

В противном случае обратитесь к авторизованному дилеру для проверки состояния датчика включения стоп-сигнала.

### ПРЕДУПРЕЖДЕНИЕ

Если при нажатии ручного или ногого рычага тормоза не ощущается достаточное сопротивление, возможно в магистрали системы торможения попал воздух. Так как эксплуатация мотоцикла в таких условиях представляет опасность, незамедлительно обратитесь к авторизованному дилеру для проверки тормозной системы.



## ТЕХНИЧЕСКОЕ ОБСЛУЖИВАНИЕ

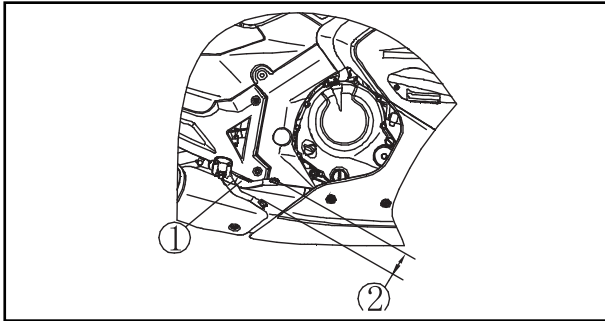

1. Рычаг заднего тормоза
2. Ход рычага заднего тормоза

- Когда тормоз заднего колеса приводится в действие, должен включаться стоп-сигнал.

В противном случае отрегулируйте положение датчика включения стоп-сигнала заднего тормоза.

**Ход рычага заднего тормоза, мм**

10

### Регулировка

- Отсоедините электрический разъем.
- Для регулировки датчика включения стоп-сигнала заднего тормоза, перемещайте его вверх и вниз, вращая корпус датчика.
- Подсоедините электрический разъем.

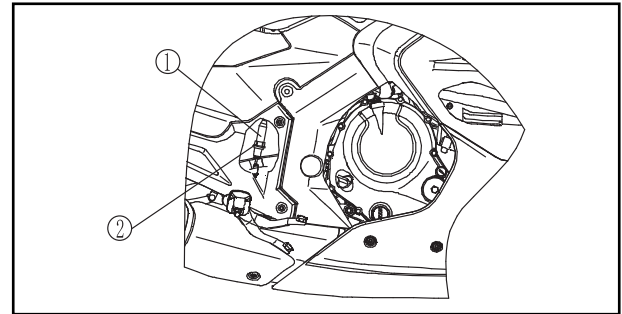

1. Датчик включения стоп-сигнала заднего тормоза
2. Гайка

### Передняя вилка

Проверка функционирования передней вилки и проверка наличия утечек масла должна выполняться в соответствии с требованиями Регламента технического обслуживания.

## ТЕХНИЧЕСКОЕ ОБСЛУЖИВАНИЕ

### Проверка состояния передней вилки

- Удерживая рычаг тормоза несколько раз «покачайте» переднюю вилку вверх-вниз и убедитесь, что она перемещается плавно и без заеданий.
- Осмотрите переднюю вилку и убедитесь в отсутствии утечек масла, а также в отсутствии царапин на внешних поверхностях внутренних трубчатых элементов.
- Если в ходе проверки возникли какие-либо сомнения, обратитесь для проверки к авторизованному дилеру.

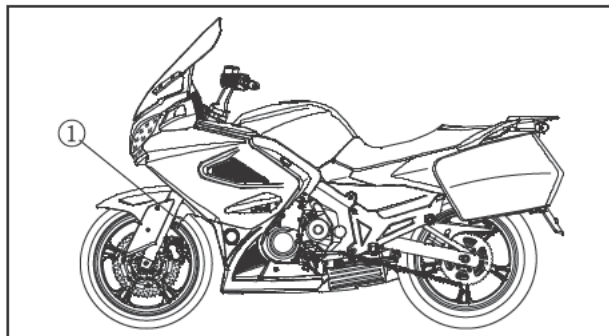

1. Внутренние трубчатые элементы

### Задний амортизатор

Проверяйте функционирование заднего амортизатора и убедитесь в отсутствии утечек масла в соответствии с требованиями Регламента технического обслуживания.

#### **⚠ ПРЕДУПРЕЖДЕНИЕ**

Данный узел содержит азот под высоким давлением. Несоблюдение правил техники безопасности может стать причиной взрыва. Более подробная информация приведена в Руководстве по ремонту и техническому обслуживанию. Не нарушайте герметичность данного узла.

### Проверка состояния заднего амортизатора

- Несколько раз нажмите на сиденье вниз и убедитесь, что задний амортизатор перемещается плавно и без заеданий.
- Осмотрите задний амортизатор и убедитесь в отсутствии утечек масла.
- Если в ходе проверки заднего амортизатора возникли какие-либо сомнения в его исправности, обратитесь к авторизованному дилеру.

Характеристики задней подвески могут быть настроены в результате изменения предварительного натяже-

## ТЕХНИЧЕСКОЕ ОБСЛУЖИВАНИЕ

ния пружины или регулировки характеристик хода отбоя амортизатора, таким образом можно подготовить мотоцикл к движению в различных дорожных условиях.

### Регулировка предварительного натяжения пружины

Регулировочный элемент предварительного натяжения пружины может занимать одно из 7 положений.

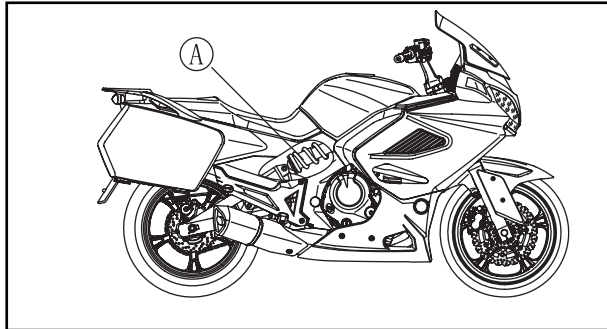

А. Задний амортизатор

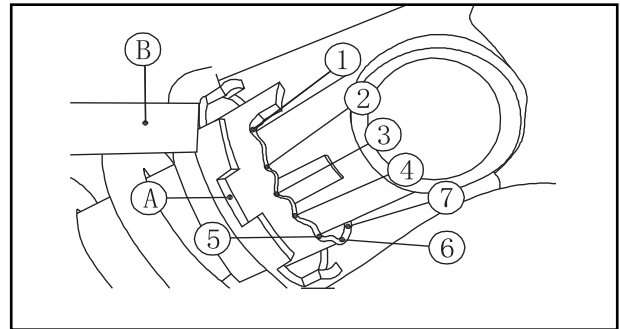

А. Регулировочный элемент предварительного натяжения  
В. Ключ

- Используя специальный ключ из комплекта возимого инструмента, в соответствии с приведённой ниже таблицей установите регулировочный элемент в необходимое положение.

Положение	1	2	3	4	5	6	7
Пружина	Жестче →						

Стандартным положением для водителя среднего телосложения весом 75 кг при условии, что на мотоцикле не перевозится пассажир и отсутствует дополнительное оборудование, является положение 3.

## ТЕХНИЧЕСКОЕ ОБСЛУЖИВАНИЕ

### Колёса

Колеса данного мотоцикла оборудованы бескамерными шинами.

Метка «TUBELESS» на боковой поверхности шины и колёсного диска указывает на то, что колёсный диск специально сконструирован для установки бескамерных шин.

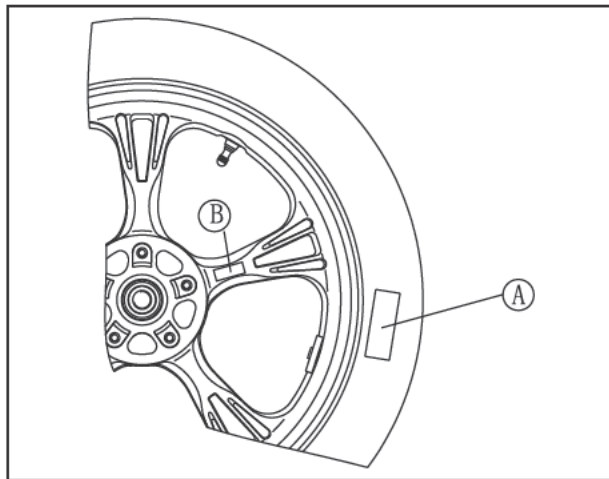

А. Маркировка «TUBELESS» на шине  
В. Маркировка «TUBELESS» на колёсном диске

### **⚠ ПРЕДУПРЕЖДЕНИЕ**

Шины, колёсные диски и воздушные вентили данного мотоцикла сконструированы для использования только бескамерных шин.

Для замены следует использовать рекомендуемые стандартные шины, колёсные диски и воздушные вентили.

Не устанавливайте шины с камерами на колёсные диски, предназначенные для установки бескамерных шин. Борты шины могут неправильно сесть на колёсный диск, что приведёт к падению давления в шине.

Не устанавливайте камеры внутрь бескамерных шин. Чрезмерное увеличение температуры может привести к повреждению камеры и падению давления воздуха в ней.

### Шины

Грузоподъёмность и давление воздуха в шинах

Неверное давление воздуха в шинах или превышение максимально допустимой загрузки мотоцикла может неблагоприятно сказаться на управляемости и динамических характеристиках мотоцикла и может стать причиной потери управления.

## ТЕХНИЧЕСКОЕ ОБСЛУЖИВАНИЕ

Максимально допустимая нагрузка на мотоцикл, включающая вес водителя, пассажира, груза и дополнительного оборудования, составляет 180 кг.

Регулярно проверяйте давление воздуха в шинах с помощью точного манометра.

### ПРИМЕЧАНИЕ

Давление воздуха следует проверять в холодных шинах (после движения шины должны остыть в течение 3 часов).

Давление в шинах зависит от температуры наружного воздуха и высоты над уровнем моря, поэтому при движении в различных температурных условиях или в условиях значительных перепадов высот необходимо регулярно проверять и доводить давление воздуха в шинах до нормы.

### Давление воздуха в холодных шинах, кПа

Передние	225
Задние	250

### Износ и повреждение шин

По мере износа протектора вероятность прокола или повреждения шины возрастает. Принято считать, что 90% всех повреждений шин происходит когда износ протектора превышает 90%.

Таким образом, с экономической точки зрения и по соображениям безопасности нецелесообразно использоваться шины с изношенным рисунком протектора.

В соответствии с Регламентом технического обслуживания проверяйте степень износа рисунка протектора с помощью специального индикатора и, когда износ превысит допустимый, незамедлительно заменяйте шины.

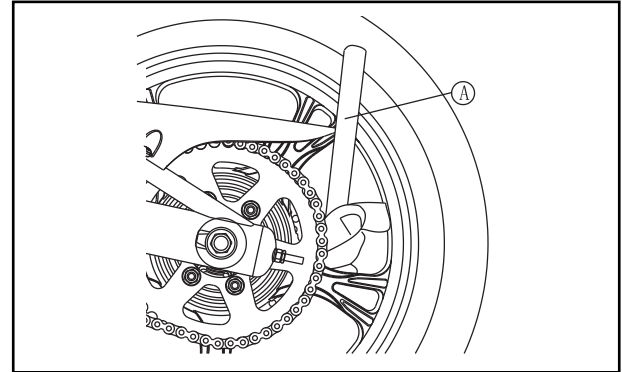

А. Манометр

## ТЕХНИЧЕСКОЕ ОБСЛУЖИВАНИЕ

Минимально допустимая глубина рисунка протектора шин, мм	
Передние	0,8–1
Задние	

- Осмотрите шины и убедитесь в отсутствии трещин и разрывов, при обнаружении значительных повреждений замените шины. Вздутия или локальный износ протектора указывает на внутренние повреждения шины — шины с такими дефектами необходимо заменить.
- Извлеките из протектора застрявшие камешки и другие инородные предметы.

### ПРИМЕЧАНИЕ

Следите за состоянием и вовремя заменяйте изношенные или повреждённые шины. При установке новых шин необходимо выполнить балансировку колёс.

### ⚠ ПРЕДУПРЕЖДЕНИЕ

В целях обеспечения безопасности доводите давление в шинах до рекомендованного значения. Отремонтированные шины не обладают такими же потребительскими характеристиками, что и не повреждённые шины. Не превышайте скорость 100 км/ч в течение 24 часов после ремонта, а также не превышайте скорость 180 км/ч все остальное время.

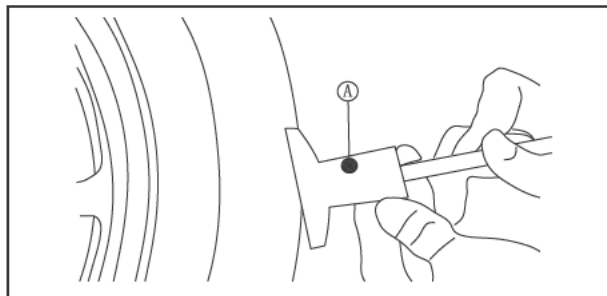

А. Приспособление для измерения высоты рисунка протектора

## ТЕХНИЧЕСКОЕ ОБСЛУЖИВАНИЕ

### ПРИМЕЧАНИЕ

При движении по дорогам общего пользования соблюдайте скоростные ограничения, предусмотренные Правилами дорожного движения.

### Стандартные шины (бескамерные)

Передние	120/70 ZR17 M/C (58W)
Задние	160/60 ZR17 M/C (69W)

### ПРЕДУПРЕЖДЕНИЕ

На мотоцикл следует устанавливать обе шины одного производителя.

## Аккумуляторная батарея

### Сульфатация аккумуляторной батареи

Если аккумуляторная батарея продолжительное время находится в разряженном состоянии, происходит процесс сульфатации. Сульфат является побочным продуктом химических реакций, протекающих в аккумуляторной батарее. Но когда аккумуляторная батарея длительное время находится в разряженном состоянии, сульфат кристаллизуется в ячейках, в результате чего аккумуляторная батарея выходит из строя и не держит заряд. Если это произошло, аккумуляторную батарею необходимо заменить.

### Обслуживание аккумуляторной батареи

Аккумуляторная батарея должна постоянно находиться в заряженном состоянии. Несоблюдение этого правила может стать причиной повреждения аккумуляторной батареи или сокращения срока её службы. Если вы пользуетесь мотоциклом нерегулярно, еженедельно проверяйте заряд аккумуляторной батареи с помощью вольтметра.

Если напряжение на выводах аккумуляторной батареи опустилось ниже 12,8 В, она должна быть заряжена с помощью специального зарядного устройства (обратитесь за консультацией к авторизованному дилеру). Если вы не используете мотоцикл более 2 недель, аккумуляторная батарея должна быть заряжена с помощью специального зарядного устройства. Не используйте автомобильные зарядные устройства, реализующие ускоренный цикл заряда — возможен перезаряд аккумуляторной батареи и её повреждение.

### Зарядное устройство для аккумуляторной батареи

Для получения более подробной информации о выборе зарядного устройства для аккумуляторной батареи обратитесь к авторизованному дилеру.

## ТЕХНИЧЕСКОЕ ОБСЛУЖИВАНИЕ

### Процесс зарядки аккумуляторной батареи

- Снимите аккумуляторную батарею с мотоцикла (см. раздел Снятие аккумуляторной батареи).
- Подсоедините провода зарядного устройства к выводам аккумуляторной батареи и зарядит её зарядным током, величина которого приблизительно составляет 1/10 часть от ёмкости аккумуляторной батареи. Например, для аккумуляторной батареи емкостью 10 А•ч, зарядный ток должен составлять 1,0 А.
- Прежде чем установить аккумуляторную батарею на мотоцикл, убедитесь, что она полностью заряжена (см. раздел Установка аккумуляторной батареи).

### ОСТОРОЖНО

Ни при каких условиях не снимайте герметизирующую ленту, в противном случае возможно повреждение аккумуляторной батареи. Не устанавливайте на данный мотоцикл обычные аккумуляторные батареи, в противном случае электрооборудование мотоцикла не будет функционировать нормально.

### ПРИМЕЧАНИЕ

При заряде герметичной аккумуляторной батареи соблюдайте указания, приведённые на расположенной на аккумуляторной батарее наклейке.

### Снятие аккумуляторной батареи

- Снимите сиденье.
- Отсоедините провода от аккумуляторной батареи: сначала отсоедините провод от отрицательного вывода (-), а затем — от положительного (+).
- Извлеките аккумуляторную батарею из отсека.
- Очистите аккумуляторную батарею водным раствором пищевой соды. Убедитесь, что выводы аккумуляторной батареи чистые.



## ТЕХНИЧЕСКОЕ ОБСЛУЖИВАНИЕ

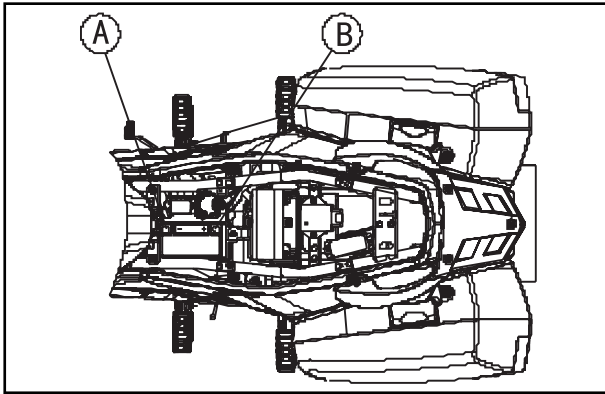

*A. Вывод «-»*

*B. Вывод «+»*

### Установка аккумуляторной батареи

- Установите аккумуляторную батарею в соответствующий отсек.
- Сначала подсоедините провод к положительному выводу (+), а затем — к отрицательному (-).

### ОСТОРОЖНО

Несоблюдение полярности подключения аккумуляторной батареи может привести к серьезным повреждениям электрооборудования.

- Во избежание развития коррозии нанесите на клеммы диэлектрическую смазку.
- Закройте клеммы крышками.
- Установите на место ранее снятые компоненты.

### Ножные рычаги

Регулярно смазывайте ножные рычаги силиконовой смазкой (для получения дополнительной информации обратитесь к Регламенту технического обслуживания).

### Регулировка света фары

#### В горизонтальной плоскости

Предусмотрена возможность регулировки света фары в горизонтальной плоскости. Если регулировка выполнена неправильно, луч света фары будет направлен в правую или левую сторону, а не вперед. Вращая регулировочный элемент с помощью отвёртки, отрегулируйте свет фары таким образом, чтобы он был направлен точно вперед.

## ТЕХНИЧЕСКОЕ ОБСЛУЖИВАНИЕ

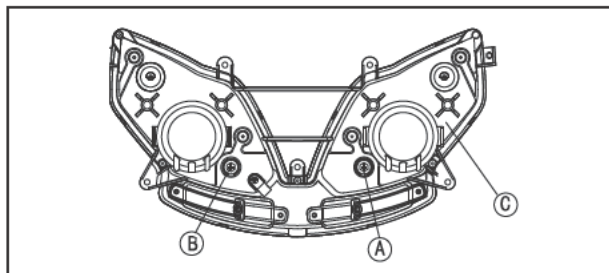

*A*—регулировка в горизонтальной плоскости; *B*—регулировка в вертикальной плоскости; *C*—вид сзади

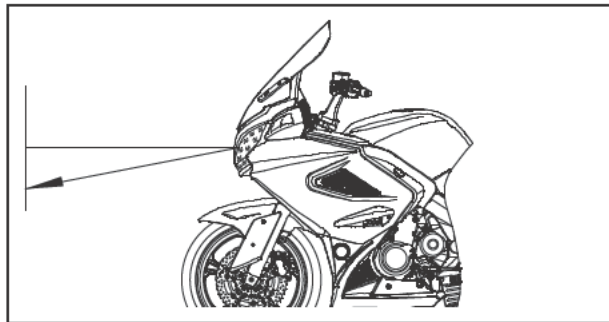

### **В вертикальной плоскости**

Предусмотрена возможность регулировки света фары в вертикальной плоскости. Если луч фары направлен слишком низко, ни при дальнем, ни при ближнем свете фар дорога перед мотоциклом не будет достаточно освещена. Если луч фары направлен слишком высоко, при дальнем свете фар дорога перед мотоциклом будет освещаться плохо, а при ближнем свете фар будет происходить ослепление водителей, движущихся во встречном направлении. Вращайте регулировочный винт по или против часовой стрелки, чтобы отрегулировать луч фары в вертикальном положении.

### **ПРИМЕЧАНИЕ**

Центр светового пятна дальнего света должен находиться чуть ниже высоты самого элемента по продольной оси мотоцикла. Водитель при этом должен сидеть на своём месте. Отрегулируйте свет фары в соответствии с требованиями действующего законодательства.

## ТЕХНИЧЕСКОЕ ОБСЛУЖИВАНИЕ

### Задний указатель поворота

Мотоцикл CFMOTO 650TK (тип CF650-2) оборудован светодиодными указателями поворотов. В случае выхода из строя заменяется весь фонарь в сборе.

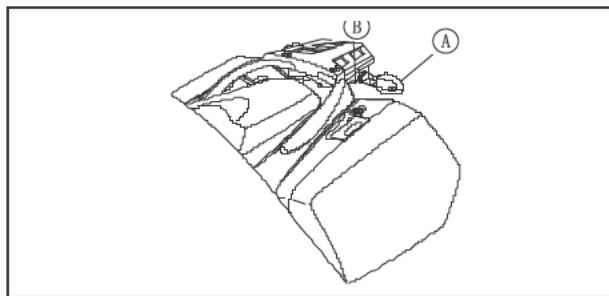

A. Крышка заднего указателя поворота  
B. Винт

### Передний указатель поворота

В случае неисправности заменяется весь фонарь в сборе.

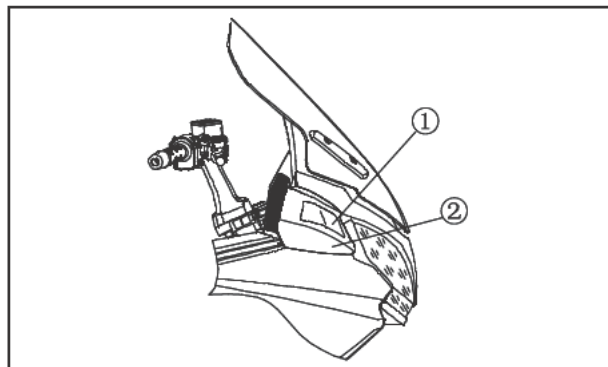

1. Передний указатель поворота  
2. Боковая панель

### Предохранители

Монтажный блок предохранителей располагается под сиденьем. Главный предохранитель закреплён на реле стартера, под левой боковой крышкой. Если предохранитель перегорел, проверьте электрооборудование и выясните причину неисправности, затем, устранив причину, замените предохранитель новым того же номинала.

## ТЕХНИЧЕСКОЕ ОБСЛУЖИВАНИЕ

- Снимите сиденье.
- Снимите левую боковую крышку.

### **⚠ ПРЕДУПРЕЖДЕНИЕ**

Ни при каких обстоятельствах не следует использовать для замены стандартных предохранителей какие-либо заменители. Для замены используйте только предохранители такого же номинала.



Нормальный предохранитель



Перегоревший предохранитель

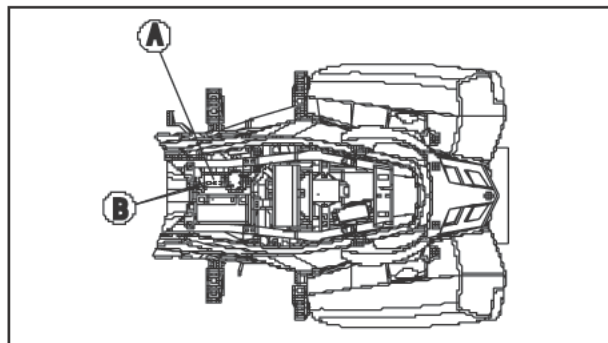

A—блок предохранителей; B—запасные предохранители

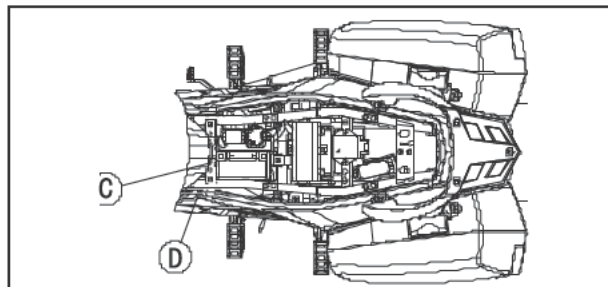

C—главный предохранитель; D—левая боковая крышка

## УХОД ЗА МОТОЦИКЛОМ

### Мойка и чистка мотоцикла

#### Общие меры предосторожности

Содержание мотоцикла в чистоте не только обеспечивает его превосходный внешний вид, но и способствует сохранению высоких эксплуатационных характеристик, и увеличивает продолжительность срока службы различных компонентов. Накрывайте мотоцикл чехлом из высококачественной, «дышащей» ткани — это поможет защитить его декоративные элементы от повреждений, которые могут возникнуть в результате воздействия ультрафиолетовых лучей, загрязнений, а также позволит снизить количество пыли, оседающей на его поверхностях.

- Приступайте к мойке мотоцикла только после того, как двигатель и компоненты системы выпуска отработавших газов полностью остынут.
- Избегайте применения агрессивных моющих средств на уплотнителях, тормозных колодках и шинах.
- Использование абразивных моющих средств не допускается.
- Избегайте применения чрезмерно активных моющих средств, растворителей, средств на базе аммиака, например, средств для мытья окон.

- Бензин, тормозная и охлаждающая жидкости могут повредить наружную окраску мотоцикла — смывайте их потёки и брызги незамедлительно.
- Избегайте применения проволочных щёток, металлических мочалок и других абразивных инструментов.
- Будьте аккуратны при мытье ветрового стекла, фар и других элементов, которые могут быть легко поцарапаны.
- Избегайте применения профессионального моечного оборудования высокого давления. Вода под высоким давлением может попадать в уплотнители и электрические компоненты, что может вывести мотоцикл из строя.
- Избегайте попадания воды в потенциально уязвимые для этого места, например, в воздухозаборник, в открытый топливный бак, бачок тормозной системы, глушитель.

## УХОД ЗА МОТОЦИКЛОМ

### Мойка мотоцикла

- Смойте струёй холодной воды низкого давления грязь с внешних поверхностей.
- Приготовьте в ведре моющий раствор воды с автошампунем и с помощью губки удалите следы смазочных материалов и грязи. Для удаления подтёков смазок и масел используйте неагрессивные очистители.
- После удаления грязи промойте мотоцикл чистой водой, убедившись в том, что все следы шампуня смыты.
- Протрите мотоцикл чистой сухой тряпкой.
- Запустите двигатель и дайте ему в течение нескольких минут поработать на оборотах холостого хода. Тепло от работающего двигателя ускорит испарение влаги.
- Осторожно начните движение и двигаясь с низкой скоростью несколько раз приведите в действие тормоза передних и задних колёс. Это поможет просушить тормозные механизмы и подготовит их к дальнейшей эксплуатации.
- Во избежание образования коррозии смажьте приводную цепь.

### ПРИМЕЧАНИЕ

**Если Вы используете мотоцикл в районах прилегающих к морям или океанам, а также на дорогах, где применяются антиобледенительные средства на основе соли, сразу после поездки вымойте мотоцикл холодной водой. Не применяйте тёплую воду — она ускорит процессы коррозии. После сушки нанесите антикоррозионный спрей на металлические или хромированные поверхности, во избежание развития коррозии. При поездке под дождём или по очень сырой дороге, а также после мойки в фаре может образовываться конденсат. Для того, чтобы избавиться от него заведите двигатель и включите фару через некоторое время конденсат должен исчезнуть.**

### Уход за окрашенными поверхностями

После мойки мотоцикла обработайте окрашенные, а также металлические и пластмассовые поверхности мотоцикла подходящими для этого защитными полиролями. Делать это следует раз в три месяца, если суровые условия эксплуатации не потребуют делать это чаще. Используйте для этого только безабразивные средства, следуйте инструкциям производителя по их применению.

## УХОД ЗА МОТОЦИКЛОМ

### Ветровое стекло и другие пластмассовые детали

После мойки вытрите поверхности ветрового стекла и фары мягкой тканью. Обработайте пластик соответствующими составами, например, очистителями или полиролями.

#### ОСТОРОЖНО

Пластмассовые детали могут быть повреждены при контакте с некоторыми химически активными веществами, такими как бензин, тормозная жидкость, очистители для стёкол, резьбовые клеи и др. Если такого контакта избежать не удалось, немедленно смойте следы контакта водой с подходящим моющим средством и убедитесь в отсутствии повреждения. Не применяйте для мытья пластика металлические или абразивные инструменты — они могут поцарапать его.

### Хромированные и алюминиевые поверхности

Если алюминиевые или хромированные поверхности мотоцикла, эксплуатируемого на морском побережье или на дорогах, обрабатываемых составами, содержащими соль, не защищены надлежащим образом — они будут окисляться. Алюминиевые детали, имеющие покрытие, следует мыть нейтральными моющими средствами и покрывать защитными полиролями. Диски колёс, как имеющие, так и не имеющие покрытия,

следует мыть безкислотными моющими средствами.

### Кожа, винил и резина

Детали, изготовленные из кожи, требуют особого ухода. Используйте для этого специальные средства и соблюдайте технологию их применения. Мытьё и чистка таких изделий с помощью воды может повредить их или сократить срок их службы.

Изделия из винила следует мыть наравне с остальными деталями мотоцикла и обслуживать с помощью специальных средств. Боковины шин и другие резиновые детали также следует обслуживать с помощью специальных средств.

#### ПРЕДУПРЕЖДЕНИЕ

Особое внимание следует уделить тому, чтобы при уходе за мотоциклом никакие средства, предназначенные для защиты, резиновых компонентов, не попадали на протектор шин. Это может привести к ухудшению сцепления шины с дорогой, что в конечном итоге может привести к потере контроля над мотоциклом.

## ХРАНЕНИЕ

### Подготовка к хранению

- Тщательно вымойте мотоцикл и очистите все его компоненты.
- Запустите двигатель на 5 минут, чтобы прогреть масло, затем остановит двигатель и слейте моторное масло.

#### ПРЕДУПРЕЖДЕНИЕ

Моторное масло является токсичным продуктом. Утилизируйте масло в соответствии с требованиями действующего законодательства. Кроме этого, отработавшее масло следует хранить вдали от детей.

- Замените масляный фильтр, залейте в двигатель свежее масло.
- Используя топливный или вакуумный насос, удалите бензин из топливного бака.

#### ПРЕДУПРЕЖДЕНИЕ

Бензин является легковоспламеняемым и, при определенных условиях, взрывоопасным веществом. Поверните ключ в замке зажигания в положение «OFF». Не курите! Убедитесь, что рабочая зона хорошо вентилируется и в ней отсутствуют источники открытого огня или искр. Бензин является токсичным продуктом. Утилизируйте бензин в соответствии с требованиями действующего законодательства.

- Удалите бензин из системы подачи топлива, дав двигателю поработать на оборотах холостого хода, пока он не заглохнет.
- Снизьте давление в шинах на 20%.
- Установите мотоцикл на подставку или опоры таким образом, чтобы оба колеса оказались поднятыми над опорной поверхностью.
- Во избежание развития коррозии нанесите масло из аэрозольной упаковки на неокрашенные металлические поверхности. Не допускайте попадания масла на резинотехнические изделия или на компоненты тормозной системы.



## ХРАНЕНИЕ

- Смажьте приводную цепь и все тросовые приводы.
- Прежде чем установить мотоцикл на хранение, убедитесь, что аккумуляторная батарея полностью заряжена. Снимите аккумуляторную батарею с мотоцикла и храните в сухом, прохладном месте, не допускайте попадания на аккумуляторную батарею прямых солнечных лучей. Регулярно проверяйте уровень заряда аккумуляторной батареи и, при необходимости, заряжайте её.
- Оберните глушитель пластиковым пакетом и закрепите его пластиковыми стяжками, что не допустить проникновение в глушитель влаги.
- Накройте мотоцикл чехлом, чтобы защитить его от пыли и грязи.

### **Ввод в эксплуатацию после хранения**

- Снимите пластиковый пакет с глушителя.
- При необходимости зарядите аккумуляторную батарею и установите её на мотоцикл.
- Залейте топливо в бак.
- Выполните все проверки, указанные в перечне проверок, выполняемых перед поездкой.
- Смажьте шарнирные соединения, болты и гайки.

# ПОИСК И УСТРАНЕНИЕ НЕИСПРАВНОСТЕЙ

## ТАБЛИЦА КОДОВ НЕИСПРАВНОСТЕЙ СИСТЕМЫ УПРАВЛЕНИЯ ДВИГАТЕЛЕМ

Кратковременная вспышка [SF] = соответствует разряду единиц кода неисправности.

Длительная вспышка [LF] = соответствует разряду десятков кода неисправности.

SC = короткое замыкание на напряжение бортовой сети.

SCG = короткое замыкание на «массу».

OC = обрыв цепи.

Контрольная лампа кодов неисправностей располагается в правом верхнем углу панели приборов. Если контрольная лампа мигает, система управления двигателем выявила какую-либо неисправность. В приведённой ниже таблице приведены описания кодов неисправностей. Различают два типа вспышек. Длительная вспышка соответствует разряду десятков, а короткая вспышка — разряду единиц. Сначала следует серия длинных вспышек, а затем — серия коротких. Одна длительная вспышка означает 10, две длительные вспышки означают 20 и т. д. Например, код неисправности «23» отображается следующим образом: две длинных вспышки сигнальной лампы и 3 короткие вспышки.

## ПОИСК И УСТРАНЕНИЕ НЕИСПРАВНОСТЕЙ

ТИПЫ ОШИБОК	КОД НЕИСПРАВНОСТИ	ПОСЛЕДОВАТЕЛЬНОСТЬ ВСПЫШЕК
Реле вентилятора	25	2(LF)+5(SF)
Главное реле — короткое замыкание на напряжение бортовой сети	26	2(LF)+6(SF)
Главное реле — обрыв цепи	28	2(LF)+8(SF)
Дополнительное реле стартера — короткое замыкание на напряжение бортовой сети	29	2(LF)+9(SF)
Сигнальная лампа неисправностей системы управления двигателем — короткое замыкание на напряжение бортовой сети	35	3(LF)+5(SF)
Сигнальная лампа неисправностей системы управления двигателем — короткое замыкание на «массу»	36	3(LF)+6(SF)
Сигнальная лампа неисправностей системы управления двигателем — обрыв цепи	37	3(LF)+7(SF)
Датчик кислорода 1-го цилиндра	47	4(LF)+7(SF)
Датчик кислорода 2-го цилиндра	48	4(LF)+8(SF)
Датчик опрокидывания	49	4(LF)+9(SF)
Датчик опрокидывания	50	5(LF)
Датчик частоты вращения коленчатого вала — обрыв цепи	53	5(LF)+3(SF)
Датчик частоты вращения коленчатого вала — ПК	54	5(LF)+4(SF)
Катушка зажигания 1-го цилиндра — CURRENT	55	5(LF)+5(SF)
Катушка зажигания 2-го цилиндра — CURRENT	56	5(LF)+6(SF)

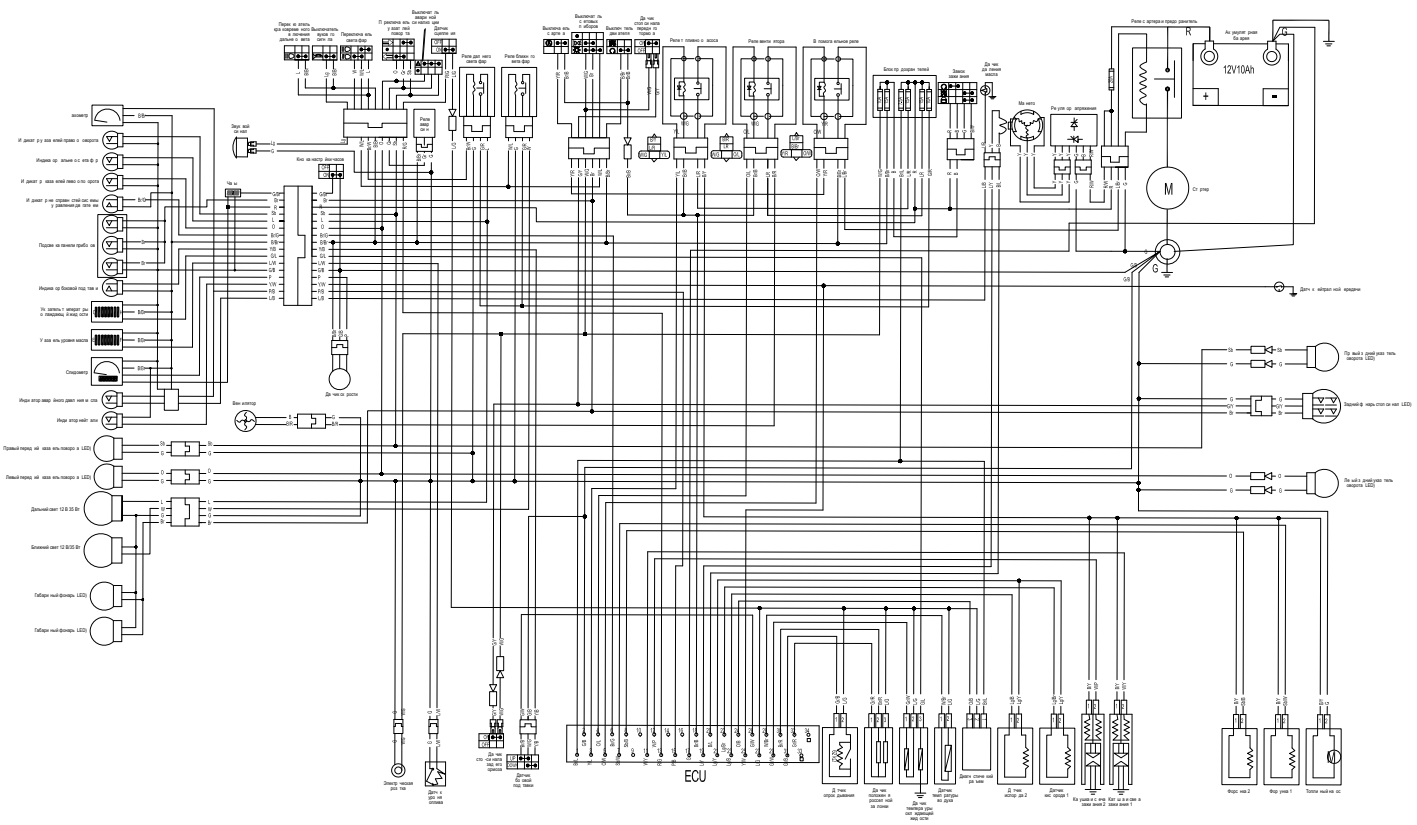

R-красный	B-черный	S-зеленый	L-розовый	G-желтый	Y-желтый	B-коричневый	S-синий	W-белый	O-оранжевый
BB-черный/коричневый	VL-коричневый/синий	WG-белый/зеленый	BL-белый/черный	YL-желтый/синий	YU-желтый/белый	GW-зеленый/белый	GB-зеленый/черный	WB-белый/черный	LB-белый/черный
VB-черный/белый	VL-черный/желтый	WL-белый/желтый	LG-зеленый/зеленый	S-серый	GL-зеленый/синий	GR-зеленый/красный	SB-синий/белый	WL-белый/синий	RV-черный/белый
VB-черный/красный	YU-желтый/черный	LW-синий/белый	YB-желтый/белый	GR-зеленый/красный	GU-желтый/белый	WR-коричневый/красный	LB-синий/черный	WB-синий/зеленый	LG-зеленый/желтый
LS-синий/зеленый	WB-белый/коричневый	LG-зеленый/зеленый	LG-зеленый/желтый	LB-зеленый/коричневый	GB-серый/черный	OL-оранжевый/синий	SO-темно-белый	LB-синий/коричневый	GR-зеленый/розовый

